

Das LogicLine System für Pritschen & Pick-ups

Gesetzeskonforme Ladungssicherung für jede Branche.

Handwerk | Bau | Kommune | Straßendienst | Energieversorger | Gala-Bau | Forst



Qualitätsmanagement Umweltmanagement





Unsere Vision

„Unser Ziel ist es, in der Entwicklung und Vermarktung von Systemlösungen für den sicheren und effizienten Transport von Werkzeug und Material auf Pritschen und Pick-ups europaweit führend zu sein. Von unseren Kunden wollen wir als die Besten bewertet werden.“

Inhaltsverzeichnis

Gute Gründe für LogicLine	04-05
LogicLine System	06-07



Lastenträger

FrontRack HeckRack	08-09
CombiRack	10-11
PowerRack LongRack	12-13



Planenaufbauten

EcoCover BasicCover	14-15
CombiCover	16-17



Transportboxen

EcoBox	18-19
BasicBox	20-21
LongBox	22-23
CombiBox	24-25
ToolBox	26-29
RoadBox	30-33



Unterflurboxen

34-35



Zubehör

Ersatzteile	36
Ladeflächenteiler	37
Ladungssicherungsnetz	38
Leitkegelhalter	38
Schraubstock	39
PowerCage	39
Ladungssicherungsmittel	40-41



Pick-up-Lösungen

PickUp Racks	42
PickUp Schwerlastauszug	43
PickUp Box	44
PickUp HardTop	45
PickUp System	46-47



Gefahrgut sicher transportieren	48-49
Wir sind gerne für Sie da	50
Checkliste zur Ladungssicherung	51

Gute Gründe für LogicLine

Geprüfte und zertifizierte Lösungen



Ihre Sicherheit ist unser Anspruch

Nicht ausreichend gesicherte Ladung gefährdet Leben. Bei einer Vollbremsung werden ungesicherte Gegenstände zu gefährlichen Geschossen. Die Richtlinie VDI 2700 des Vereins Deutscher Ingenieure e.V. beschreibt die wirkenden Kräfte und bildet die Grundlage für vorschriftsmäßige Ladungssicherung.

Unsere **Systemlösungen** sind **TÜV-typengeprüft** und erfüllen höchste Sicherheitsstandards. Im Katalog finden Sie zu jedem Produkt Angaben zur maximalen Zuladung und Tragkraft – für eine sichere Nutzung.

Zertifizierte Qualität und Nachhaltigkeit

LogicLine ist nach EN ISO 9001:2015 und EN ISO 14001:2015 zertifiziert.

Qualitätsmanagement: Höchste Standards für Zuverlässigkeit, Kundenzufriedenheit und kontinuierliche Prozessoptimierung.

Umweltmanagement: Nachhaltigkeit und Ressourcenschonung stehen im Fokus – für eine zukunftsorientierte Wirtschaft.

Qualitätsmanagement



Umweltmanagement



Tragkraftangaben, auf die es ankommt



Alle Tragkraftangaben bei LogicLine beziehen sich auf die **dynamische Belastung** und sind entsprechend geprüft.

Im Gegensatz zur statischen Belastung, die nur Lasten im Ruhezustand berücksichtigt, umfasst die dynamische Belastung auch die Belastungen während der Bewegung – etwa beim Bremsen oder in Kurven. Für den Einsatz auf Pritschenfahrzeugen und Pick-ups ist dies entscheidend, um Sicherheit und Zuverlässigkeit auch während der Fahrt zu gewährleisten.

Diese klare Ausrichtung hebt unsere Produkte stark hervor und bietet Ihnen die Sicherheit, die unterwegs unverzichtbar ist. Achten Sie bei der Anschaffung Ihrer Ausstattung darauf, dass diese auch auf dynamische Belastung geprüft ist.

Gesetzeskonforme Ladungssicherung



Verstöße gegen Ladungssicherungsvorschriften können hohe **Geldstrafen** und bei Körperverletzung sogar **Freiheitsstrafen** nach sich ziehen. Verantwortlich sind nicht nur Fahrer, sondern auch Verloader und Fahrzeughalter.

In Deutschland gelten Verstöße als „schwere Ordnungswidrigkeit“ und führen zu einem Punkt im Fahreignungs-Bewertungssystem und Bußgeldern. In Österreich drohen Nachschulungen oder die Entziehung der Fahrerlaubnis, etwa im Rahmen des Vormerksystems. Gleiches gilt für Verstöße bei Gefahrguttransporten.

LogicLine ist der Exekutive als zertifizierter Hersteller bekannt. Bei sachgemäßer Nutzung unserer Lösungen müssen Sie bei Kontrollen nichts befürchten.

Qualität made in Austria



Unsere Produkte werden in Österreich speziell für Pritschen und Pick-ups gefertigt. Als **Mercedes-Benz VanPartner**, **PremiumPartner von Volkswagen Nutzfahrzeuge**, **Ford PRO Converter** und **Stellantis-Partner** (Quality Certificate Level 3) erfüllen wir höchste Standards. Regelmäßige Audits sichern Qualität, Vertrieb, Technik und After-Sales-Services.

Wir setzen auf langlebige Materialien mit optimaler Stabilität bei geringem Eigengewicht. Unsere geschraubten Rahmenkonstruktionen aus Aluprofilen halten jeder Fahrt, auch im Gelände, stand. Mit LogicLine entscheiden Sie sich für Qualität, die nicht nur überzeugt, sondern auch Ihr professionelles Auftreten unterstreicht – Ihr Fahrzeug ist Ihre Visitenkarte!

PremiumPartner
von Volkswagen Nutzfahrzeuge

Mercedes-Benz
VanPartner



Langlebigkeit Ihrer Ausrüstung



Offen transportierte Ladung ist anfällig für Beschädigungen und Verlust. In unseren Transportboxen bleiben Ihre Geräte sicher und vor Witterung geschützt – für eine deutlich längere Lebensdauer.

Lose Werkzeuge und Materialien auf der Ladefläche sind ein leichtes Ziel für Diebstahl. Unsere abschließbaren Boxen sind diebstahlhemmend und sichern Ihre Ladung zuverlässig.



Effiziente Arbeitsabläufe



Zeit ist kostbar – langes Suchen nach Werkzeug und Material können Sie sich sparen. Übersicht und schneller Zugriff sind entscheidend für reibungslose Abläufe auf der Baustelle.

Unsere Mission: Wir sorgen dafür, dass Sie alles griffbereit haben. Mit unseren flexiblen Lösungen und vielseitigem Zubehör finden wir gemeinsam die optimale Ausstattung für Ihre Bedürfnisse.

LogicLine – Sicher. Effizient. Langlebig.

Mit uns setzen Sie auf geprüfte Qualität, die schützt und schont.



Perfekt aufeinander abgestimmt: Die Kombinationsmöglichkeiten von LogicLine

Bei LogicLine erhalten Sie nicht nur hochwertige Transportlösungen – Sie profitieren von einem System, das perfekt aufeinander abgestimmt ist. Kombinieren Sie Transportboxen, Planenaufbauten und Lastenträger flexibel und effizient, um Ihren Arbeitsalltag sicherer, produktiver und wirtschaftlicher zu gestalten.

ToolBox

komfortabler Zugriff von der Fahrzeugseite,
eloxierte Alu-Rolltür, bis zu 2 m Breite
Seite 26

RoadBox

Zugriff von beiden Fahrzeugseiten,
bis zu 1,5 m Breite
Seite 30



BasicCover

wetterfester Schutz der Ladefläche für
einfachen und praktischen Zugriff
Seite 14

UnterflurBox

bis zu 130 Liter mehr Stauraum unter der
Ladefläche, Deckel bis 90° zu öffnen
Seite 34



CombiRack

für den horizontalen Transport
von Langgut bis 6 m Länge und 250 kg
Seite 10

CombiBox

effizienter Zugriff von drei Seiten,
optional mit Auszugslade erhältlich
Seite 24

PickUp Racks

für den horizontalen Transport
von Langgut bis 125 kg
Seite 42



PickUp Box

Deckelbox passend für Ford
Ranger & VW Amarok ab
Baujahr 2023
Seite 44

Langgutträger

opt. Zubehör für PickUp System bzw. PickUp HardTop
mit Laderolle und Dachträger;
geprüfte Tragkraft 125 kg
Seite 47



PickUp Schwerlastauszug

einfache Be- und Entladung von schweren Lasten
bis zu 250 kg
Seite 43

PickUp System

großes Ladevolumen, rascher Zugriff von drei
Fahrzeugseiten, optional mit Langgutträger
Seite 46



LogicLine FrontRack FR-200 mit Heckscheibenschutz und HeckRack HR-200 mit Lastenstopper



FrontRack | HeckRack

Transportieren Sie Langgut schräg (FrontRack) oder horizontal (Kombination FR-200 und HR-200).

- ✓ integrierter Heckscheibenschutz (Standard bei FR-100 und FR-150; optional bei FR-200)
- ✓ FR-200 zum CombiRack erweiterbar
- ✓ perfekt kombinierbar mit LogicLine Transportboxen
- ✓ geprüfte Tragkraft (siehe Tabelle rechts)

FrontRack im Shop:



HeckRack im Shop:



FR-100 speziell für VW Transporter; integrierter Heckscheibenschutz hemmt das Eindringen von Ladung in die Fahrerkabine



frei positionierbare Zurrkonsole* zur kraftschlüssigen Ladungssicherung



Lastenstopper mit Klemmhebel* für werkzeuglose und rasche Positionierung



FrontRack kombiniert mit BasicBox**



HR-350 zum schrägen Transport von Langgut; Querträger werkzeuglos abnehmbar; Bordwand als Auflage für Lasten nicht geeignet!



vertikale Zurrseilen* am Beispiel FR-200 zur vertikal variablen Positionierung von Zurrpunkten

Technische Daten	FrontRack			FrontRack Adapter***	HeckRack	
	FR-100	FR-150	FR-200		HR-200	HR-350
max. Breite der Ladefläche			2.200 mm	2.200 mm	2.200 mm	2.200 mm
max. Höhe der Fahrerkabine über der Ladefläche	passend für VW Transporter	passend für VW Crafter / Transporter, MB Sprinter, MAN TGE	1.500 mm	1.500 mm	1.500 mm	×
Höhe Oberkante der Lastenauflage ab Höhe Bordwandoberkante	×	×	×	×	×	60 mm
geprüfte Tragkraft (Schrägeladung)	100 kg	150 kg	200 kg	200 kg	200 kg	350 kg
Eigengewicht (ohne optionales Zubehör, bei max. Höhe und Breite)	25 kg	43 kg	42 kg	9 kg	42 kg	38 kg
Konstruktion aus verzinktem Stahlformrohr	50 / 50	60 / 60	60 / 60	60 / 60	60 / 60	60 / 60
Zurpunkte zur Ladungssicherung	320 daN	320 daN	320 daN	×	320 daN	320 daN
Schrägtransport	✓	✓	✓	✓	✓	✓
Horizontaltransport in Kombination mit HeckRack HR-200	×	×	✓	✓	×	×
Rack weitgehend vormontiert; inkl. Montagematerial und -anleitung	✓	✓	✓	✓	✓	✓
Preis ohne optionales Zubehör	556,00 €	687,00 €	563,00 €	266,00 €	563,00 €	521,00 €
Heckscheibenschutz	✓	✓	325,00 €	×	×	×
Lastenstopper	59,00 €	59,00 €	×	×	×	×
Lastenstopper mit Klemmhebel; werkzeuglos frei positionierbar	×	×	77,00 €	77,00 €	77,00 €	77,00 €
Zurrgurte; frei positionierbar auf Formrohr, Zugkraft 400 daN	×	79,00 €	79,00 €	×	79,00 €	79,00 €
Scheuerschutz; Material: EPDM; Reibwert $\mu = 1$ (in Anlehnung EN ISO 8295) (Foto S. 10)	69,00 €	69,00 €	69,00 €	69,00 €	69,00 €	69,00 €
Lastenauflage; werkzeuglos abnehmbar, geprüfte Tragkraft 200 kg (Foto S. 10)	×	×	×	×	224,00 €	×
↳ Scheuerschutz für Lastenauflage; Reibwert $\mu = 1$ (in Anlehnung EN ISO 8295)	×	×	×	×	69,00 €	×
Laderolle; zur einfachen Beladung von Langgut, Breite = 760 mm	×	×	×	×	153,00 €	×
Zurrgurt-Set 25.1; 4 Stk., einteilig mit Ratsche, ohne Haken (Details S. 40)	46,00 €	46,00 €	46,00 €	×	46,00 €	46,00 €
Zurrgurt-Set 25.2; 4 Stk., zweiteilig mit Ratsche und Doppelhaken, passend für Langgutträger (Details S. 40)	68,00 €	68,00 €	68,00 €	×	68,00 €	68,00 €
Zurrgurt-Set 35.2; 4 Stk., zweiteilig mit Ratsche u. Doppelhaken (Details S. 40)	102,00 €	102,00 €	102,00 €	×	102,00 €	102,00 €
Ladungssicherungsbalken; zur Befestigung an LogicLine Racks und Covers, hinter Fahrerhaus (Details S. 40)	236,00 €	236,00 €	236,00 €	×	×	×
vertikale Zurrschienen auf Racks; für vertikal variable Positionierung von Fittings, LC = 250 daN, 2 Stk. Aluminium-Zurrschienen, Abmessungen je Zurrschiene, B x H x T = 40 x 725 x 9,5 mm	×	149,00 €	149,00 €	×	149,00 €	×

✓ Standardausstattung ✗ nicht erhältlich ↳ steht in Abhängigkeit zum übergeordneten Zubehör Preise pro Stk. ab Werk, exkl. USt.



Kombination von FR-200 und HR-200 für den horizontalen Transport von Langgut



HR-200 kombiniert mit FrontRack Adapter*** auf werkseitigem Fahrerhausschutz und RoadBox



HR-200 kombiniert mit werkseitigem Fahrerhausschutz und Toolbox; Hinweis: Diese Variante ohne FrontRack Adapter ist nicht bei allen Fahrzeugen möglich, wir beraten Sie gerne.

*** für horizontalen Langgut-Transport in Kombination mit HeckRack HR-200; für Ford Transit, Renault Master, Iveco Daily



LogicLine CombiRack CR-250.5 mit optionalem Zubehör



CombiRack

Transportieren Sie Langgut form- und kraftschlüssig.

- ✓ vereint FrontRack, HeckRack und Langgutträger in einer Lösung
- ✓ durch FrontRack Adapter auch mit werkseitigem Fahrerhausschutz kombinierbar
- ✓ Horizontaltransport von Langgut bis 6 m
- ✓ perfekt kombinierbar mit LogicLine Transportboxen
- ✓ geprüfte Tragkraft von 250 kg

CombiRack im Shop:



integriertes Formschlussblech vorne für formschlüssige Ladungssicherung



Heckscheibenschutz* hemmt das Eindringen von Ladung in die Fahrerkabine



geprüfte Zurrpunkte im Langgutträger



werkzeuglos abnehmbare Lastenauflage* zum schrägen Transport von Langgut am Heck des Fahrzeugs



Laderolle* zur einfachen Beladung mit Langgut



rutschhemmender Scheuerschutz* für die Auflageflächen von Rack und Lastenauflage zum Schutz vor Beschädigung

Technische Daten	CombiRack		
	CR-250.3	CR-250.4	CR-250.5
Länge der Ladefläche	2.100 bis 2.700 mm	2.100 bis 3.900 mm	3.100 bis 4.700 mm
max. Länge der horizontalen Zuladung	4.000 mm	5.000 mm	6.000 mm
max. Breite der Ladefläche	2.200 mm	2.200 mm	2.200 mm
max. Höhe der Fahrerkabine über der Ladefläche	1.500 mm	1.500 mm	1.500 mm
geprüfte Tragkraft	250 kg	250 kg	250 kg
Eigengewicht (ohne optionales Zubehör, bei max. Höhe und Breite)	98 kg	106 kg	114 kg
Konstruktion aus verzinktem Stahlformrohr (60 / 60)	✓	✓	✓
Zurropunkte zur Ladungssicherung an den Fußkonsolen / im Langgutträger	320 / 250 daN	320 / 250 daN	320 / 250 daN
Länge Langgutträger mit Formschlussblech vorne inkl. Windabweiser (B x H = 840 x 200 mm)	2.950 mm	4.200 mm	5.200 mm
Rack weitgehend vormontiert; inkl. Montagematerial und -anleitung	✓	✓	✓
Preis ohne optionales Zubehör	1.672,00 €	1.825,00 €	2.043,00 €
Heckscheibenschutz	325,00 €	325,00 €	325,00 €
Lastenstopper mit Klemmhebel; werkzeuglos positionierbar (Foto S. 08)	77,00 €	77,00 €	77,00 €
Zurrgurttasche; frei positionierbar auf Formrohr, Zugkraft 400 daN (Foto S. 08)	79,00 €	79,00 €	79,00 €
Scheuerschutz; Material: EPDM; Reibwert $\mu = 1$ (in Anlehnung EN ISO 8295)	231,00 €	231,00 €	231,00 €
Lastenaufgabe; werkzeuglos abnehmbar, geprüfte Tragkraft 200 kg	224,00 €	224,00 €	224,00 €
↳ Scheuerschutz für Lastenaufgabe; Reibwert $\mu = 1$ (in Anlehnung EN ISO 8295)	69,00 €	69,00 €	69,00 €
Laderolle für Langgutträger; zur einfachen Beladung von Langgut	105,00 €	105,00 €	105,00 €
Zurrgurt-Set 25.1; 4 Stk., einteilig mit Ratsche, ohne Haken (Details S. 40)	46,00 €	46,00 €	46,00 €
Zurrgurt-Set 25.2; 4 Stk., zweiteilig mit Ratsche und Doppelhaken, passend für Langgutträger (Details S. 40)	68,00 €	68,00 €	68,00 €
Zurrgurt-Set 35.2; 4 Stk., zweiteilig mit Ratsche und Doppelhaken (Details S. 40)	102,00 €	102,00 €	102,00 €
Ladungssicherungsbalken; zur Befestigung an LogicLine Racks und Covers, hinter Fahrerhaus (Details S. 40)	236,00 €	236,00 €	236,00 €
vertikale Zurrstreifen auf Racks; für vertikal variable Positionierung von Fittings, LC = 250 daN, 2 Stk. Aluminium-Zurrstreifen, Abmessungen je Zurrstreife, B x H x T = 40 x 725 x 9,5 mm (Foto S. 08)	149,00 €	149,00 €	149,00 €

✓ Standardausstattung ↳ steht in Abhängigkeit zum übergeordneten Zubehör Preise pro Stk. ab Werk, exkl. USt.

Schon unser
CombiCover
entdeckt? (S. 16)



CombiRack kombiniert mit werkseitigem Fahrerhauschutz und CombiBox



CombiRack kombiniert mit RoadBox



LogicLine PowerRack PR-350 mit optionalem Zubehör



PowerRack | LongRack

Transportieren Sie besonders schweres Langgut horizontal.

- ✓ Be- und Entladung mit Kran und Stapler möglich
- ✓ optional mit LongRack und / oder Frontausleger erhältlich
- ✓ LongRack mit Formschlussblech vorne
- ✓ perfekt kombinierbar mit LogicLine Transportboxen
- ✓ geprüfte Tragkraft von 350 kg

PowerRack im Shop:



LongRack im Shop:



LongRack kann mit Stapler oder Kran auf das PowerRack geladen bzw. auf das Dach gehoben werden



LongRack schützt Langgut durch Käfigbauweise; Formschlussblech mit Spoiler* ermöglicht effiziente Ladungssicherung



Schnellmontagesystem* für die rasche Befestigung des LongRacks auf dem PowerRack



PowerRack auch bei Ford Transit möglich: Montage hinter / zwischen dem werkseitigen Fahrerhausschutz



PowerRack mit Frontausleger* für den horizontalen Transport von schwerem Langgut



perfekt mit LogicLine Transportboxen kombinierbar

Technische Daten	PowerRack	LongRack		
	PR-350	LR-250.4	LR-250.6	
Länge der Ladefläche	bis 4.700 mm	2.100–3.800 mm	3.100–4.700 mm	
max. Breite der Ladefläche	2.200 mm	×	×	
max. Höhe der Fahrerkabine über der Ladefläche	1.500 mm	×	×	
Abmessungen außen; B = 660 mm, H = 505 mm	Länge	×	4.044 mm	5.990 mm
Abmessungen innen; B = 540 mm, H = 310 mm	Länge	×	4.044 mm	5.990 mm
geprüfte Tragkraft	350 kg	250 kg	250 kg	
Eigengewicht (ohne optionales Zubehör, bei max. Höhe und Breite)	122 kg	39 kg	52 kg	
PowerRack / LongRack Fixmontage-Set	✓	✓	✓	
Konstruktion aus verzinktem Stahlformrohr (60 / 60)	✓	×	×	
stabiles Formschlussblech	×	✓	✓	
Zurpunkte zur Ladungssicherung	320 daN	250 daN	250 daN	
Anschlagpunkte für Krantransport	×	✓	✓	
Stapelfähigkeit	×	✓	✓	
Rack weitgehend vormontiert; inkl. Montagmaterial und -anleitung	✓	✓	✓	
Preis ohne optionales Zubehör	1.926,00 €	1.995,00 €	2.623,00 €	
Heckscheibenschutz (Foto S. 10)	325,00 €	×	×	
Lastenstopper mit Klemmhebel; werkzeuglos positionierbar (Foto S. 08)	77,00 €	×	×	
Zurkonsole; frei positionierbar auf Formrohr, Zugkraft 400 daN (Foto S. 08)	79,00 €	×	×	
Scheuerschutz; Material: EPDM; Reibwert $\mu = 1$ (in Anlehnung EN ISO 8295) (Foto S. 10)	131,00 €	×	×	
Frontausleger	530,00 €	×	×	
↳ Scheuerschutz für Frontausleger; Reibwert $\mu = 1$ (in Anlehnung EN ISO 8295)	69,00 €	×	×	
Lastenauflage; werkzeuglos abnehmbar, geprüfte Tragkraft 200 kg (Foto S. 10)	232,00 €	×	×	
↳ Scheuerschutz für Lastenauflage; Reibwert $\mu = 1$ (in Anlehnung EN ISO 8295)	69,00 €	×	×	
Mittelauflage	231,00 €	×	×	
↳ Scheuerschutz für Mittelauflage; Reibwert $\mu = 1$ (in Anlehnung EN ISO 8295)	69,00 €	×	×	
Laderolle; zur einfachen Beladung von Langgut, Breite = 760 mm	153,00 €	×	×	
Schnellmontagesystem	×	430,00 €	430,00 €	
geschlossene Staplerlaschen aus Flachstahl	×	310,00 €	310,00 €	
Transportroller; zum Bewegen des LongRacks auf dem Boden (Set bestehend aus 2 Stk.)	×	458,00 €	458,00 €	
Scheuerschutz für LongRack; Reibwert $\mu = 1$ (in Anlehnung EN ISO 8295) (Foto S. 10)	×	320,00 €	320,00 €	
Spoiler für bessere Aerodynamik	×	532,00 €	532,00 €	
Zurrgurt-Set 25.1; 4 Stk., einteilig mit Ratsche, ohne Haken (Details S. 40)	46,00 €	46,00 €	46,00 €	
Zurrgurt-Set 25.2; 4 Stk., zweiteilig mit Ratsche und Doppelhaken, passend für LongRack und Frontausleger (Details S. 40)	68,00 €	68,00 €	68,00 €	
Zurrgurt-Set 35.2; 4 Stk., zweiteilig mit Ratsche und Doppelhaken (Details S. 40)	102,00 €	102,00 €	102,00 €	
Ladungssicherungsbalken; zur Befestigung an LogicLine Racks und Covers, hinter Fahrerhaus (Details S. 40)	236,00 €	×	×	
vertikale Zurrschienen auf Racks; für vertikal variable Positionierung von Fittingen, LC = 250 daN, 2 Stk. Aluminium-Zurrschienen, Abmessungen je Zurrschiene, B x H x T = 40 x 725 x 9,5 mm (Foto S. 08)	149,00 €	×	×	

✓ Standardausstattung × nicht erhältlich ↳ steht in Abhängigkeit zum übergeordneten Zubehör Preise pro Stk. ab Werk, exkl. USt.

Auch ohne
Boxenintegration
als Normal- oder
Hochdach
erhältlich!



LogicLine BasicCover BC-3000 mit optionalem Zubehör



EcoCover | BasicCover

Schützen Sie Ihre Ladefläche mit einem wetterfesten Planen / Spriegelaufbau.

- ✓ für Pritschenfahrzeuge aller gängigen Marken
- ✓ schräger Transport von Langgut mit Ladeklappe* oder Ladeluke*
- ✓ Planenbeschriftung auf Anfrage
- ✓ der Aufbau wird weitgehend vormontiert, inkl. Montagematerial und Montageanleitung geliefert
- ✓ optional auch als Halbplane möglich, Preis auf Anfrage
- ✓ mit oder ohne Boxenintegration möglich

EcoCover im Shop:



BasicCover im Shop:



Ladeklappe* für komfortables Öffnen und Schließen der Beladeöffnung von innen



schräger Transport von Langgut mit Ladeluke*



Planenlift (Federrollo)* heckseitig für schnellen Zugriff auf die Ladefläche



Heckscheibenschutz* hemmt das Eindringen von Ladung in die Fahrerkabine



Planen / Spriegelaufbau ohne Boxenintegration (Hochdach)



Planen / Spriegelaufbau ohne Boxenintegration (Normaldach)

Technische Daten	EcoCover		BasicCover			
	EC-3000**	EC-3000 HD	BC-3000**	BC-3700**	BC-3000 HD	BC-3700 HD
max. Länge der Ladefläche	3.000 mm	3.000 mm	3.000 mm	3.700 mm	3.000 mm	3.700 mm
max. Breite der Ladefläche	2.200 mm	2.200 mm	2.200 mm	2.200 mm	2.200 mm	2.200 mm
Höhe	Oberkante Fahrerhaus	Oberkante Fahrerhaus + 500 mm***	Oberkante Fahrerhaus	Oberkante Fahrerhaus	Oberkante Fahrerhaus + 500 mm***	Oberkante Fahrerhaus + 500 mm***
Eigengewicht (ohne optionales Zubehör, bei max. Höhe und Breite)	79 kg	85 kg	106 kg	118 kg	113 kg	125 kg
Planengestell; aus verzinktem Stahlformrohr und gehobelten Einstecklatten; Seitenwände 4° geneigt	✓	✓	✓	✓	✓	✓
geneigtes Planendach; für besseren Wasserablauf, 5 Dachholme	✓	✓	✓	✓	✓	✓
Ecken hinten mit Zick-Zack-Verschluss inkl. Kunststoffhaken	✓	✓	✓	✓	✓	✓
Plane aus wetterfestem PES nach DIN 60001, Flächengewicht 640 g / m ² nach DIN 53352, Brennverhalten < 100 mm / min. nach DIN 75200	✓	✓	✓	✓	✓	✓
Planenfarben*: weiß (RAL 9016), gelb (RAL 1003), orange (RAL 2011), blau (RAL 5002), grün (RAL 6026), steingrau (RAL 7030), lichtgrau (RAL 7035), schwarz (RAL 9005)	✓	✓	✓	✓	✓	✓
Preis ohne optionales Zubehör	1.662,00 €	1.938,00 €	2.329,00 €	2.689,00 €	2.668,00 €	2.999,00 €
Heckscheibenschutz	325,00 €	325,00 €	325,00 €	325,00 €	325,00 €	325,00 €
Kunststofffenster für Heckscheibe	74,00 €	74,00 €	74,00 €	74,00 €	74,00 €	74,00 €
Lichtbahn; weiß bzw. lichtdurchlässig, in der Mitte des Planendachs über gesamte Länge, B = 1.400 mm	185,00 €	185,00 €	185,00 €	185,00 €	185,00 €	185,00 €
Zick-Zack-Verschluss für seitliches Öffnen der Plane bei Integration einer ToolBox oder RoadBox RB-70 (Preis je Fahrzeugseite)	123,00 €	123,00 €	123,00 €	123,00 €	123,00 €	123,00 €
Ladeklapp; mit Tür vorne, inkl. Langgutauflage für den schrägen Transport von Langgut bis 50 kg (EcoCover), 150 kg (BasicCover), Öffnung B x H: 580 x 300 mm Hinweis für Ford Transit Einzelkabine: Ladeklapp ändert die Höhe des Covers auf Oberkante Fahrerhaus + 550 mm	✗	405,00 €	✗	✗	405,00 €	405,00 €
Ladeluke vorne; inkl. Langgutauflage für den schrägen Transport von Langgut bis 50 kg (EcoCover), 150 kg (BasicCover), Öffnung B x H: 580 x 300 mm	✗	306,00 €	✗	✗	306,00 €	306,00 €
↳ Lastenstopper	✗	77,00 €	✗	✗	77,00 €	77,00 €
Ladeluke heckseitig; mit werkzeuglos abnehmbarer Lastenauflage, inkl. 2 Lastenstopper, Öffnung B x H: 920 x 407 mm	✗	✗	456,00 €	456,00 €	456,00 €	456,00 €
Planenlift heckseitig (Federrollo)	341,00 €	341,00 €	341,00 €	341,00 €	341,00 €	341,00 €
Planenlift seitlich (Federrollo) (Foto S. 16)	auf Anfrage	auf Anfrage	auf Anfrage	auf Anfrage	auf Anfrage	auf Anfrage
Drehverschlüsse zur Planenbefestigung	117,00 €	117,00 €	117,00 €	117,00 €	117,00 €	117,00 €
Ladungssicherungsbalken; zur Befestigung an LogicLine Racks und Covers, hinter Fahrerhaus (Details S. 40)	236,00 €	236,00 €	236,00 €	236,00 €	236,00 €	236,00 €
Halterung für Drehleuchte mit Ø 170 mm, frei positionierbar	75,00 €	75,00 €	75,00 €	75,00 €	75,00 €	75,00 €
Montagekonsole für Lichtleitsystem; für die Montage von gängigen Lichtleitsystemen bis max. 60 kg geeignet	✗	✗	413,00 €	413,00 €	413,00 €	413,00 €
Heckklapp für komfortables Öffnen und Schließen der Plane, nach oben aufklappbar, mit zwei Gasfedern (Foto S. 16)	975,00 €	975,00 €	975,00 €	975,00 €	975,00 €	975,00 €
Montageservice	auf Anfrage	auf Anfrage	auf Anfrage	auf Anfrage	auf Anfrage	auf Anfrage

↳ steht in Abhängigkeit zum übergeordneten Zubehör

✗ nicht erhältlich

✓ Standardausstattung
✗ nicht erhältlich
✗ Preis pro Stk. ab Werk, exkl. USt.

Halterung für Drehleuchte mit Ø 170 mm



heckseitige Ladeluke* für schrägen Langguttransport; inklusive abnehmbarer Lastenauflage

* alle Farbangaben ähnlich zu angegebenem RAL-Farbtone, weitere Farben auf Anfrage erhältlich
** nicht möglich bei Ford Transit

*** Höhe bei Ford Transit mit Einzelkabine und Auswahl der Option Ladeklapp: Oberkante Fahrerhaus + 550 mm

Auch ohne
Boxenintegration
erhältlich!



LogicLine CombiCover CC-250.5 mit optionalem Zubehör



CombiCover

Schützen Sie Ihre Ladefläche mit einem lastentauglichen Planen / Spriegelaufbau mit integriertem CombiRack.

- ✓ horizontaler Transport von Langgut
- ✓ Planenbeschriftung auf Anfrage
- ✓ Plane aus wetterfestem PES
- ✓ mit oder ohne Boxenintegration möglich
- ✓ der Aufbau wird weitgehend vormontiert, inkl. Montagematerial und Montageanleitung geliefert
- ✓ geprüfte Tragkraft von 250 kg

CombiCover im Shop:



beim CombiCover ist der Langgutträger in die Plane integriert, inkl. Formschlussblech vorne für formschlüssige Ladungssicherung



beim CombiCover Top befindet sich der Langgutträger oberhalb der Plane, optional mit Laderolle für noch einfacheres Beladen



Ladeklappe* für komfortables Öffnen und Schließen der Beladeöffnung von innen



perfekt kombinierbar mit LogicLine Transportboxen; Zick-Zack-Verschluss* für seitliches Aufplanen



Heckklappe* für komfortables Öffnen und Schließen der Plane



seitlicher und / oder heckseitiger Planenlift* zum schnellen und unkomplizierten Öffnen und Zugreifen

Technische Daten	CombiCover					
	CC-250.3	CC-250.4	CC-250.5	CC-250.3 Top	CC-250.4 Top	CC-250.5 Top
Länge der Ladefläche	2.100 bis 2.700 mm	2.100 bis 3.900 mm	3.100 bis 4.500 mm	2.100 bis 2.700 mm	2.100 bis 3.900 mm	3.100 bis 4.500 mm
max. Breite der Ladefläche	2.200 mm	2.200 mm	2.200 mm	2.200 mm	2.200 mm	2.200 mm
Höhe	Oberkante Fahrerhaus + 530 mm	Oberkante Fahrerhaus + 530 mm	Oberkante Fahrerhaus + 530 mm	Oberkante Fahrerhaus + 400 mm	Oberkante Fahrerhaus + 400 mm	Oberkante Fahrerhaus + 400 mm
Eigengewicht (ohne optionales Zubehör, bei max. Höhe und Breite)	171 kg	188 kg	205 kg	174 kg	191 kg	208 kg
lastentaugliches Planengestell; aus verzinktem Stahlformrohr und gehobelten Einstecklatten, Seitenwände 4° geneigt	✓	✓	✓	✓	✓	✓
geneigtes Planendach; für besseren Wasserablauf, 5 Dachholme	✓	✓	✓	✓	✓	✓
Ecken mit Zick-Zack-Verschluss inkl. Kunststoffhaken	✓	✓	✓	✓	✓	✓
Plane aus wetterfestem PES nach DIN 60001, Flächengewicht 640 g / m ² nach DIN 53352, Brennverhalten < 100 mm / min. nach DIN 75200	✓	✓	✓	✓	✓	✓
horizontaler Transport von Langgut (geprüfte Tragkraft)	250 kg	250 kg	250 kg	250 kg	250 kg	250 kg
Planenfarben*: weiß (RAL 9016), gelb (RAL 1003), orange (RAL 2011), blau (RAL 5002), grün (RAL 6026), steingrau (RAL 7030), lichtgrau (RAL 7035), schwarz (RAL 9005)	✓	✓	✓	✓	✓	✓
Zurpunkte zur Ladungssicherung an den Fußkonsolen / im Langgutträger	320 / 250 daN	320 / 250 daN	320 / 250 daN	320 / 250 daN	320 / 250 daN	320 / 250 daN
Länge Langgutträger mit Formschlussblech vorne inkl. Windabweiser (B x H = 840 x 200 mm)	2.950 mm	4.200 mm	5.200 mm	2.950 mm	4.200 mm	5.200 mm
Preis ohne optionales Zubehör	4.075,00 €	4.616,00 €	4.973,00 €	4.075,00 €	4.616,00 €	4.973,00 €
Heckscheibenschutz (Foto S. 14)	325,00 €	325,00 €	325,00 €	325,00 €	325,00 €	325,00 €
Kunststofffenster für Heckscheibe	74,00 €	74,00 €	74,00 €	74,00 €	74,00 €	74,00 €
Lichtbahn; weiß bzw. lichtdurchlässig, in der Mitte des Planendachs über gesamte Länge, B = 1.400 mm	185,00 €	185,00 €**	185,00 €**	185,00 €	185,00 €**	185,00 €**
Zick-Zack-Verschluss für seitliches Öffnen der Plane bei Integration einer ToolBox oder RoadBox RB-70 (Preis je Fahrzeugseite)	123,00 €	123,00 €	123,00 €	123,00 €	123,00 €	123,00 €
Ladeklappen (B x H = 740 x 218 mm)	438,00 €	438,00 €	438,00 €	×	×	×
Laderolle für Langgutträger; zur einfachen Beladung von Langgut	×	×	×	105,00 €	105,00 €	105,00 €
Ladeluke heckseitig; mit abnehmbarer Lastenaufgabe, inkl. 2 Lastenstopper, Öffnung B x H: 920 x 407 mm (Foto S. 15)	456,00 €	456,00 €	456,00 €	456,00 €	456,00 €	456,00 €
↳ Lastenstopper mit Klemmhebel; werkzeuglos positionierbar (Foto S. 08)	77,00 €	77,00 €	77,00 €	77,00 €	77,00 €	77,00 €
Scheuerschutz; Material: EPDM; Reibwert $\mu = 1$ (in Anlehnung EN ISO 8295) (Foto S. 10)	235,00 €	235,00 €	235,00 €	235,00 €	235,00 €	235,00 €
Planenlift heckseitig (Federrollo) (Foto S. 14)	341,00 €	341,00 €	341,00 €	341,00 €	341,00 €	341,00 €
Planenlift seitlich (Federrollo)	auf Anfrage	auf Anfrage	auf Anfrage	auf Anfrage	auf Anfrage	auf Anfrage
Drehverschlüsse zur Planenbefestigung	117,00 €	117,00 €	117,00 €	117,00 €	117,00 €	117,00 €
Ladungssicherungsbalken; zur Befestigung an LogicLine Racks und Covers, hinter Fahrerhaus (Details S. 40)	236,00 €	236,00 €	236,00 €	236,00 €	236,00 €	236,00 €
Montagekonsole für Lichtleitsystem; für die Montage von gängigen Lichtleitsystemen bis max. 60 kg geeignet	413,00 €	413,00 €	413,00 €	×	×	×
Heckklappe für komfortables Öffnen und Schließen der Plane, nach oben aufklappbar, mit zwei Gasfedern	975,00 €	975,00 €	975,00 €	975,00 €	975,00 €	975,00 €
Halterung für Drehleuchte mit \varnothing 170 mm, frei positionierbar (Foto S. 15)	75,00 €	75,00 €	75,00 €	75,00 €	75,00 €	75,00 €
Montageservice	auf Anfrage	auf Anfrage	auf Anfrage	auf Anfrage	auf Anfrage	auf Anfrage

✓ Standardausstattung ✗ nicht erhältlich ↳ steht in Abhängigkeit zum übergeordneten Zubehör Preise pro Stk. ab Werk, exkl. USt.

* alle Farbangaben ähnlich zu angegebenem RAL-Farbtönen, weitere Farben auf Anfrage erhältlich

** Preis für Ladeflächenlänge bis 3.700 mm: 185,00 € / Preis für Ladeflächenlänge von 3.700 bis 4.500 mm: 205,00 €



LogicLine EcoBox EB-150



EcoBox

Transportieren Sie Ihr Werkzeug kostengünstig, einfach und praktisch.

- ✓ Deckelbox für einfache Anforderungen
- ✓ Gasfeder als Deckelhalter für selbsttätige Öffnung und Fixierung
- ✓ regen- und spritzwasserdicht

EcoBox im Shop:



einfache Deckelbox für einfache Anwendungen



Tragegriffe* für komfortables Heben

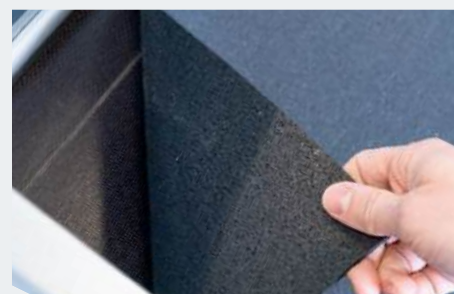

Antirutschmatte* schützt Werkzeug und Material in der Box auch vor Beschädigung



Kabelhalter* für zusätzliche Ordnung, frei platzierbar innerhalb der Box



Werkzeughalter 3-fach*: für die sichere Verwahrung von Werkzeug innerhalb der Box



Dosenhalter 4-fach*: zusätzlicher Stauraum innerhalb der Box für bis zu 4 Dosen

Technische Daten		EcoBox
		EB-150
Abmessungen außen in mm, ohne Standfüße	Breite	1.444
	Höhe	512
	Tiefe	530
Gesamtvolumen		ca. 296 l
Eigengewicht (ohne optionales Zubehör)		30 kg
geprüfte max. Zuladung		200 kg
Beladeöffnung oben; Öffnung in mm	Breite	1.374
	Tiefe	432
schräger Deckel aus Alu-Riffelblech; mit Deckeldichtung, Wände und Boden aus verzinktem Stahlblech		✓
Gasfeder als Deckelhalter für selbsttätige Öffnung und Fixierung		✓
Drehriegelverschluss mit Knebelgriff und Rundzylinder; staubdicht und geschützt gegen Strahlwasser nach IP65 (EN 60529)		1 x
einfache Befestigung auf der Ladefläche; inkl. Montagematerial		✓
Preis ohne optionales Zubehör		707,00 €
Tragegriffe für einfachen händischen Transport		87,00 €
Antirutschmatte für Boden; Gummi 3 mm, Reibwert $\mu > 0,6$; entsprechend VDI 2700		74,00 €
zusätzlicher Fachteiler; zur Selbstmontage, Höhe = 165 mm (Foto S. 20)		64,00 €
Einhängefach; B x H x T (Innenmaß): 313 x 87 x 427 mm, Tragkraft 40 kg		94,00 €
↳ Antirutschmatte für Einhängefach		31,00 €
Einhängebehälter, B x H x T (Innenmaß): 358 x 100 x 115, Tragkraft: 12 kg		85,00 €
↳ Antirutschmatte für Einhängebehälter		20,00 €
Zurrset für Gefahrgut; im Rahmen der Handwerkerregelung, inkl. 2 Stk. Alu-Zurrschienen L = je 200 mm, 1 Stk. Zurrgurt mit Klemmschloss LC = 200 daN, Länge 0,2 + 1,3 m		73,00 €
Werkzeughalter 3-fach; B x H x T: 424 x 120 x 30 mm		83,00 €
Dosenhalter 4-fach; B x H x T: 346 x 100 x 94 mm, Ø 74 mm		48,00 €
Kabelhalter; B x H x T: 88 x 90 x 79 mm		52,00 €
Anschluss 230 V; Kabel (6 m); für hohe mechanische Beanspruchung inkl. Kupplung (spritzwassergeschützt) und Stecker (schlagfest), 3-fach Steckdose mit Klappdeckel (schlagfest), Schutzart IP44		auf Anfrage

✓ Standardausstattung ↳ steht in Abhängigkeit zum übergeordneten Zubehör Preise pro Stk. ab Werk, excl. USt.



Einhängefach* sorgt für Übersicht bei Kleinmaterial; Ausnehmung für Schließzapfen verhindert Verrutschen



Einhängebehälter*: für Kleinteile & Werkzeug, zum Einhängen und Mitnehmen



Anschluss 230 V* zum Aufladen von Akkus innerhalb der Transportbox, Symbolfoto



LogicLine BasicBox BB-190 mit optionalem Zubehör



BasicBox

Ordnen Sie Ihr Werkzeug dank vielfältiger Zubehöroptionen ganz nach Ihren Bedürfnissen.

- ✓ besonders langlebige und robuste Deckelbox durch geschraubte Rahmenkonstruktion aus Aluprofilen
- ✓ Gasfeder als Deckelhalter für selbsttätige Öffnung und Fixierung
- ✓ rutschhemmender Boden
- ✓ in vier Größen erhältlich
- ✓ regen- und spritzwasserdicht

BasicBox im Shop:



versperrbarer Stauraum* für langstieliges Werkzeug, Zugriff und Beladung von beiden Fahrzeugseiten



Stauraum XL* für langstieliges Werkzeug; Bordwände dienen als seitliche Begrenzungen



Tragegriffe* für komfortables Heben



Fachteiler* zur individuellen Aufteilung des Innenraumes der Box



optionaler Schwenkhebelverschluss* mit Profilhalbzylinder statt standardmäßigem Drehriegelverschluss mit Knebelgriff und Rundzylinder



Auszugslade im Stauraum*, für noch mehr Ordnung und Übersicht

Technische Daten		BasicBox			
		BB-160	BB-170	BB-190	BB-190 XL
Abmessungen außen in mm, ohne Standfüße	Breite	1.598	1.698	1.898	1.898
	Höhe	645	645	645	645
	Tiefe	664	664	664	804
Gesamtvolumen		ca. 602 l	ca. 640 l	ca. 718 l	ca. 857 l
Eigengewicht (ohne optionales Zubehör)		39 kg	41 kg	45 kg	52 kg
geprüfte max. Zuladung		200 kg	200 kg	200 kg	200 kg
Beladeöffnung oben; Öffnung in mm	Breite	1.485	1.585	1.785	1.785
	Tiefe	552	552	552	692
geschraubte Rahmenkonstruktion aus Aluprofilen; eloxiert		✓	✓	✓	✓
schräger Deckel aus Alu-Riffelblech; mit Deckeldichtung, Wände aus verzinktem Stahlblech		✓	✓	✓	✓
Gasfeder als Deckelhalter für selbsttätige Öffnung und Fixierung		✓	✓	✓	2 x
Drehriegelverschluss mit Knebelgriff und Rundzylinder; staubdicht und geschützt gegen Strahlwasser nach IP65 (EN 60529)		2 x	2 x	2 x	2 x
umlaufende Keildichtung		✓	✓	✓	✓
rutschhemmender Boden		✓	✓	✓	✓
vertikaler Fachteiler asymmetrisch montiert (H = 165 mm)		✗	✗	✗	✓
einfache Befestigung auf der Ladefläche; inkl. Montagematerial		✓	✓	✓	✓
Preis ohne optionales Zubehör		808,00 €	863,00 €	921,00 €	1.117,00 €
Tragegriffe für einfachen händischen Transport, je 2 Griffe fahrer- und beifahrerseitig		172,00 €	172,00 €	172,00 €	172,00 €
Standfüße; staplertauglich, Höhe = 100 mm, nicht nachrüstbar (Foto S. 24)		125,00 €	125,00 €	125,00 €	125,00 €
↳ Kranhebevorrichtung, nicht nachrüstbar (Foto S. 24)		394,00 €	394,00 €	394,00 €	401,00 €
↳ Schnellmontagesystem; freie Positionierung auf der Ladefläche (nur in Verbindung mit Standfüßen lieferbar; Foto S. 24)		129,00 €	129,00 €	129,00 €	129,00 €
↳ Vorhängeschloss für Schnellmontagesystem; Messing (Foto S. 27)		48,00 €	48,00 €	48,00 €	48,00 €
Stauraum für langstieliges Werkzeug; mit Drehriegelverschluss, beidseitig zu öffnen, nach unten offen, lichte Höhe = 167 mm, erhöht BasicBox um 197 mm		536,00 €	536,00 €	536,00 €	✗
↳ Kranhebevorrichtung, nicht nachrüstbar (in Stauraum integriert)		501,00 €	501,00 €	501,00 €	✗
↳ Auszugslade im Stauraum; inkl. Bodenplatte, geprüfte Tragkraft 90 kg, 1.000 mm ausziehbar, inkl. Fachteiler zur Selbstmontage, B x H x T (Innenmaß): 485 x 142 x 1.058 mm, nicht nachrüstbar		679,00 €	684,00 €	695,00 €	✗
Stauraum XL für langstieliges Werkzeug; nach unten und seitlich offen, lichte Höhe = 375 mm, erhöht BasicBox um 395 mm		536,00 €	536,00 €	536,00 €	549,00 €
Schwenkhebelverschluss; mit Profilhalbzylinder statt Standardverschluss, staubdicht und geschützt gegen Strahlwasser nach IP65, Preis pro Stk.		90,00 €	90,00 €	90,00 €	90,00 €
Antirutschmatte für Boden; Gummi 3 mm, Reibwert $\mu > 0,6$; entsprechend VDI 2700		82,00 €	83,00 €	91,00 €	98,00 €
zusätzlicher Fachteiler; zur Selbstmontage, Höhe = 165 mm		64,00 €	64,00 €	64,00 €	68,00 €
Einhängefach; B x H x T (Innenmaß): 358 x 87 x 545 mm, bei BB-190 XL: 358 x 87 x 685 mm, Tragkraft 40 kg (Foto S. 19)		94,00 €	94,00 €	94,00 €	101,00 €
↳ Antirutschmatte für Eihängefach		31,00 €	31,00 €	31,00 €	33,00 €
Einhängebehälter, B x H x T (Innenmaß): 358 x 100 x 115, Tragkraft: 12 kg (Foto S. 19)		85,00 €	85,00 €	85,00 €	85,00 €
↳ Antirutschmatte für Eihängebehälter		20,00 €	20,00 €	20,00 €	20,00 €
Zurrset für Gefahrgut; im Rahmen der Handwerkerregelung, inkl. 2 Stk. Zurrseilen L = je 200 mm, 1 Stk. Zurrgurt mit Klemmschloss LC = 200 daN, Länge 0,2 + 1,3 m		73,00 €	73,00 €	73,00 €	73,00 €
Werkzeughalter 3-fach; B x H x T: 424 x 120 x 30 mm (Foto S. 18)		83,00 €	83,00 €	83,00 €	83,00 €
Dosenhalter 4-fach; B x H x T: 346 x 100 x 94 mm, Ø 74 mm (Foto S. 18)		48,00 €	48,00 €	48,00 €	48,00 €
Kabelhalter; B x H x T: 88 x 90 x 79 mm (Foto S. 18)		52,00 €	52,00 €	52,00 €	52,00 €
Anschluss 230 V (Details & Foto S. 19)		auf Anfrage	auf Anfrage	auf Anfrage	auf Anfrage

✓ Standardausstattung ✗ nicht erhältlich ↳ steht in Abhängigkeit zum übergeordneten Zubehör Preise pro Stk. ab Werk, exkl. USt.



LogicLine LongBox LB-210 mit optionalem Zubehör



LongBox

Transportieren Sie langstielige und lange Werkzeuge sicher, unkompliziert und praktisch.

- ✓ Box durch seitliche Türen schnell zugänglich
- ✓ nach unten hin offen, sodass feuchtes Werkzeug trocknen kann
- ✓ Maße der Box sind an die Maße gängiger Freischneider bzw. Laubbläser angepasst
- ✓ Integration in Bordwand möglich
- ✓ erhältlich in drei Größen
- ✓ besonders langlebig und robust durch geschraubte Rahmenkonstruktion aus Aluprofilen
- ✓ regen- und spritzwasserdicht (mit Bodenplatte* und Antirutschmatte*)

LongBox im Shop:



Platz für Freischneider, Laubbläser, langstieliges Werkzeug uvm.



Integration in Bordwand* möglich mit Bodenplatte* und Antirutschmatte*



Querverstrebung in der Mitte schützt Ladung vor Verrutschen, schwere Einzelgüter ab 20 kg sind kraftschlüssig zu sichern, z.B. mit Zurrset für Gefahrgut*



LongBox im geschlossenen Zustand



LongBox im geschlossenen Zustand; integriert in die Bordwand*

Technische Daten		LongBox		
		LB-190	LB-200	LB-210
Abmessungen außen in mm	Breite	911	911	911
	Höhe	598	598	598
	Tiefe	1.925	2.025	2.125
Gesamtvolumen		ca. 940 l	ca. 990 l	ca. 1.040 l
Eigengewicht (ohne optionales Zubehör)		57 kg	60 kg	63 kg
geprüfte max. Zuladung		200 kg	200 kg	200 kg
Beladeöffnung; Öffnung in mm	Breite	810	810	810
	Höhe	500	500	500
Zugriff von beiden Fahrzeugseiten		Drehtür, Alu-Riffelblech	Drehtür, Alu-Riffelblech	Drehtür, Alu-Riffelblech
geschraubte Rahmenkonstruktion aus Aluprofilen; eloxiert, Wände und Deckelblech aus verzinktem Stahlblech, Seitentüren aus Alu-Riffelblech		✓	✓	✓
Drehriegelverschluss mit Knebelgriff und Rundzylinder; staubdicht und geschützt gegen Strahlwasser nach IP65 (EN 60529)		4 x	4 x	4 x
einfache Befestigung auf der Ladefläche; inkl. Montagematerial		✓	✓	✓
Preis ohne optionales Zubehör		1.453,00 €	1.492,00 €	1.517,00 €
Bodenplatte inkl. Antirutschmatte (verpflichtend bei Bordwandintegration); Gummi 3 mm, Reibwert $\mu > 0,6$; entsprechend VDI 2700		249,00 €	267,00 €	288,00 €
↳ Set zur Integration in Bordwand (für beide Fahrzeugseiten)		642,00 €	642,00 €	642,00 €
Zurrset für Gefahrgut; im Rahmen der Handwerkerregelung, zur Selbstmontage, inkl. 2 Stk. Zurrstreifen L = je 200 mm, 1 Stk. Zurrband mit Klemmschloss LC = 200 daN, Länge 0,2 + 1,3 m (Foto S. 41)		73,00 €	73,00 €	73,00 €
Werkzeughalter 3-fach; B x H x T: 424 x 120 x 30 mm (Foto S. 18)		83,00 €	83,00 €	83,00 €
Dosenhalter 4-fach; B x H x T: 346 x 100 x 94 mm, Ø 74 mm (Foto S. 18)		48,00 €	48,00 €	48,00 €
Kabelhalter; B x H x T: 88 x 90 x 79 mm (Foto S. 18)		52,00 €	52,00 €	52,00 €
Handwaschset; Kanister mit 5 l Füllvolumen inkl. Auslaufhahn u. Schlauch (0,5 m), Halter f. Kanister, Klemmschlossgurt, Halter / Abroller für Papierrolle, Papierrolle 56 m, Blattgröße 23 x 28 cm (Foto S. 27)		219,00 €	219,00 €	219,00 €

✓ Standardausstattung ↳ steht in Abhängigkeit zum übergeordneten Zubehör Preise pro Stk. ab Werk, exkl. USt.

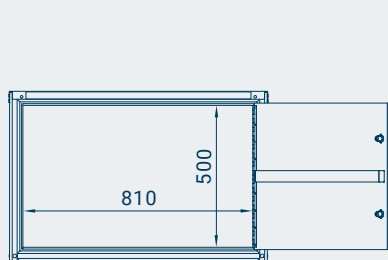

LongBox: Ansicht Beifahrerseite

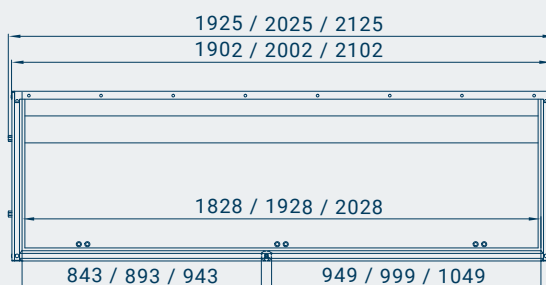

LongBox: Heckansicht

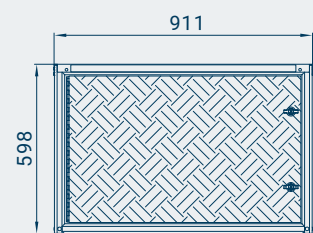

LongBox: Ansicht Fahrerseite

Maßangaben der Zeichnungen in mm



LogicLine CombiBox CB-190 XL mit optionalem Zubehör



CombiBox

Greifen Sie von drei Seiten effizient auf Ihr Werkzeug zu.

- ✓ besonders langlebige und robuste Deckelbox durch geschraubte Rahmenkonstruktion aus Aluprofilen
- ✓ unterer Teil der Box durch seitliche Türen schnell zugänglich
- ✓ erhältlich in vier Größen
- ✓ regen- und spritzwasserdicht
- ✓ kran- und staplertauglich durch optionale Kranhebevorrichtung und Standfüße

CombiBox im Shop:



versperrbarer Stauraum* für langstieliges Werkzeug; Zugriff und Beladung von beiden Fahrzeugseiten



Stauraum XL* für langstieliges Werkzeug; Bordwände dienen als seitliche Begrenzungen



Stauraum mit integrierter Auszugslade* für noch mehr Ordnung und Übersicht



Kranhebevorrichtung* für den mobilen Einsatz auf der Baustelle; Schnellmontagesystem* empfohlen



Standfüße* (Höhe = 100 mm) und Schnellmontagesystem* zur einfachen, werkzeuglosen Montage und Demontage der Box auf der Pritsche



Ladencontainer* für perfekte Ordnung von Kleinmaterial

Technische Daten	CombiBox				
	CB-160	CB-170	CB-190	CB-190 XL	
Abmessungen außen in mm, ohne Standfüße	Breite	1.608	1.708	1.908	1.910
	Höhe	790	790	790	910
	Tiefe	664	664	664	804
Gesamtvolumen	ca. 745 l	ca. 791 l	ca. 885 l	ca. 1.249 l	
Eigengewicht (ohne optionales Zubehör)	54 kg	57 kg	62 kg	81 kg	
geprüfte max. Zuladung	200 kg	200 kg	200 kg	200 kg	
Beladeöffnung oben; Öffnung in mm	Breite	1.487	1.587	1.787	1.787
	Tiefe	552	552	552	692
seitliche Türen; Öffnung in mm	Breite	527	527	527	667
	Höhe	382	382	382	448
geschraubte Rahmenkonstruktion aus Aluprofilen; eloxiert, Wände aus verzinktem Stahlblech, schräger Deckel aus Alu-Riffelblech; umlaufende Keildichtung und Deckeldichtung	✓	✓	✓	✓	
Gasfeder als Deckelhalter für selbsttätige Öffnung und Fixierung	✓	✓	✓	2 x	
Drehriegelverschluss mit Knebelgriff und Rundzylinder; staubdicht und geschützt gegen Strahlwasser nach IP65 (EN 60529)	4 x	4 x	4 x	6 x	
rutschhemmender Boden und Stoppleiste; linker Teil des Zwischenbodens herausnehmbar	✓	✓	✓	✓	
vertikaler Fachteiler oben / unten asymmetrisch (H = 165 mm)	✓	✓	✓	✓	
einfache Befestigung auf der Ladefläche; inkl. Montagematerial	✓	✓	✓	✓	
Preis ohne optionales Zubehör	1.172,00 €	1.295,00 €	1.389,00 €	1.770,00 €	
Standfüße; staplertauglich, Höhe = 100 mm, nicht nachrüstbar	125,00 €	125,00 €	125,00 €	125,00 €	
↳ Kranhebevorrichtung, nicht nachrüstbar	394,00 €	394,00 €	394,00 €	401,00 €	
↳ Schnellmontagesystem; freie Positionierung auf der Ladefläche	129,00 €	129,00 €	129,00 €	129,00 €	
↳ Vorhängeschloss für Schnellmontagesystem; Messing (Foto S. 27)	48,00 €	48,00 €	48,00 €	48,00 €	
Stauraum für langstieliges Werkzeug; mit Drehriegelverschluss, beidseitig zu öffnen, nach unten offen, lichte Höhe = 179 mm, erhöht CombiBox um 218 mm	561,00 €	561,00 €	561,00 €	586,00 €	
↳ Kranhebevorrichtung, nicht nachrüstbar (in Stauraum integriert)	501,00 €	501,00 €	501,00 €	508,00 €	
↳ Auszugslade im Stauraum; inkl. Bodenplatte, gepr. Tragkr. 90 kg, 1.000 mm ausziehbar, inkl. Fachteiler zur Selbstmontage, B x H x T (Innenmaß): 485 x 142 x 1.058 mm, bei XL: 625 x 142 x 1.058 mm, nicht nachrüstbar	679,00 €	684,00 €	695,00 €	723,00 €	
Stauraum XL für langstieliges Werkzeug; nach unten und seitlich offen, lichte Höhe = 370 mm, erhöht CombiBox um 370 mm; inkl. Antirutschmatte; diese ist für den Innenraum der Box zwingend erforderlich!	701,00 €	706,00 €	718,00 €	757,00 €	
Schwenkhebelverschluss; mit Profilhalbzylinder statt Standardverschluss, staubdicht und geschützt gegen Strahlwasser nach IP65, Preis pro Stk. (Foto S. 20)	90,00 €	90,00 €	90,00 €	90,00 €	
Antirutschmatte für Boden und Zwischenboden; Gummi 3 mm, Reibwert $\mu > 0,6$; entsprechend VDI 2700	156,00 €* 156,00 €	161,00 €* 161,00 €	173,00 €* 173,00 €	197,00 €* 197,00 €	
Ladencontainer; 3 selbstverriegelnde Laden, geprüfte Tragkraft pro Lade 60 kg, B x H x T: 520 x 391 x 486 mm	802,00 €*** 802,00 €	802,00 €	802,00 €	886,00 €	
zusätzlicher Fachteiler zur Selbstmontage (H = 165 mm) (Foto S. 20)	64,00 €	64,00 €	64,00 €	68,00 €	
Einhängefach; B x H x T (Innenmaß): 358 x 87 x 545 mm, XL: 358 x 87 x 685 mm, Tragkraft 40 kg (Foto S. 19)	94,00 €	94,00 €	94,00 €	101,00 €	
↳ Antirutschmatte für Einhängefach	31,00 €	31,00 €	31,00 €	33,00 €	
Einhängebehälter, B x H x T (Innenmaß): 358 x 100 x 115, Tragkraft: 12 kg (Foto S. 19)	85,00 €	85,00 €	85,00 €	85,00 €	
↳ Antirutschmatte für Einhängebehälter	20,00 €	20,00 €	20,00 €	20,00 €	
Auszugslade; bis zu 2 Stk. möglich, geprüfte Tragkraft 90 kg, 1.000 mm ausziehbar, beifahrerseitig montiert, inkl. Fachteiler, B x H x T (Innenmaß): 485 x 142 x 1.058 mm, bei XL: 625 x 142 x 1.058 mm	480,00 €*** 480,00 €	480,00 €	480,00 €	508,00 €	
Auszugslade für Gefahrgut; im Rahmen der Handwerkerregelung (Maße u. Beschreibung siehe Auszugslade), inkl. Fachteiler frei positionierbar, Antirutschmatte (Gummi 3 mm), 3 Stk. Zurrseilen L = je 1.046 mm, 3 Stk. Zurrgurte mit Klemmschloss LC = 200 daN, Länge 0,2 + 1,3 m	653,00 €*** 653,00 €	653,00 €	653,00 €	697,00 €	
Zurrset für Gefahrgut; im Rahmen der Handwerkerregelung, zur Selbstmontage, inkl. 2 Stk. Zurrseilen L = je 200 mm, 1 Stk. Zurrgurt mit Klemmschloss LC = 200 daN, Länge 0,2 + 1,3 m	73,00 €	73,00 €	73,00 €	73,00 €	
Werkzeughalter 3-fach; B x H x T: 424 x 120 x 30 mm (Foto S. 18)	83,00 €	83,00 €	83,00 €	83,00 €	
Dosenhalter 4-fach; B x H x T: 346 x 100 x 94 mm, Ø 74 mm (Foto S. 18)	48,00 €	48,00 €	48,00 €	48,00 €	
Kabelhalter; B x H x T: 88 x 90 x 79 mm (Foto S. 18)	52,00 €	52,00 €	52,00 €	52,00 €	
Anschluss 230 V; Kabel (6 m), für hohe mechanische Beanspruchung inkl. Kupplung (spritzwassergeschützt) und Stecker (schlagfest), 3-fach Steckdose mit Klappdeckel (schlagfest), Schutzart IP44 (Foto S. 19)****	auf Anfrage	auf Anfrage	auf Anfrage	auf Anfrage	
Vertikalauszug; Bügelgriff, Sterngriffschraube zur Fixierung, B x H x T: 98 x 395 x 545 mm (Foto S. 27)	375,00 €** 375,00 €	375,00 €** 375,00 €	375,00 €	375,00 €	
Handwaschset; Kanister mit 5 l Füllvolumen inkl. Auslaufhahn u. Schlauch (0,5 m), Halter f. Kanister, Klemmschlossgurt, Halter / Abroller für Papierrolle, Papierrolle 56 m, Blattgr. 23 x 28 cm (Foto S. 27)	219,00 €	219,00 €	219,00 €	219,00 €	
Schraubstock (Details S. 39)	575,00 €	575,00 €	575,00 €	575,00 €	

* nicht auszuwählen bei Ausführung mit Stauraum XL; dort ist die Antirutschmatte bereits inkludiert und erforderlich
 *** CB-160: Auszugslade(n) und Ladencontainer in Kombination nicht möglich

** CB-160, CB-170: Vertikalauszug und Auszugslade(n) in Kombination nicht möglich
 **** bei Anschluss 230 V: linker Teil des Zwischenbodens nicht herausnehmbar

ToolBox



LogicLine ToolBox TB-150 mit optionalem Fachsystem und optionalem Zubehör



LogicLine ToolBox TB-150 XL mit integriertem Fachsystem und optionalem Zubehör



LogicLine ToolBox TB-200 mit integriertem Fachsystem und optionalem Zubehör

TB-100 / TB-125 / TB-150

- ✓ effizienter Zugriff von der Fahrzeugseite
- ✓ maximaler Komfort mit Alu-Rolltür
- ✓ perfekt kombinierbar mit weiteren ToolBoxen, Racks und Covers
- ✓ regen- und spritzwasserdicht
- ✓ besonders langlebig und robust durch geschraubte Rahmenkonstruktion aus Aluprofilen

TB-150 XL

- ✓ größerer Stauraum, mehr Höhe und Tiefe
- ✓ standardmäßig integriertes Fachsystem
- ✓ effizienter Zugriff durch bis zu zwei optionale Auszugsladen
- ✓ perfekt kombinierbar mit RoadBox, weiteren ToolBoxen, Racks und Covers
- ✓ regen- und spritzwasserdicht
- ✓ besonders langlebig und robust durch geschraubte Rahmenkonstruktion aus Aluprofilen

TB-200

- ✓ größerer Stauraum durch 2 m Breite
- ✓ standardmäßig integriertes Fachsystem
- ✓ oberes Fach für langes Werkzeug (durch mitgelieferte Fachteile individuell abtrennbar)
- ✓ bis zu vier optionale Auszugsladen
- ✓ bis zu zwei optionale Ladencontainer
- ✓ perfekt kombinierbar mit weiteren ToolBoxen, Racks und Covers
- ✓ regen- und spritzwasserdicht
- ✓ besonders langlebig und robust durch geschraubte Rahmenkonstruktion aus Aluprofilen

ToolBox im Shop:





Ladencontainer* mit drei selbstverriegelnden Läden für perfekte Ordnung und Übersicht



zusätzlicher Stauraum durch Aufständigung auf Bordwandhöhe*; optionale Abdeckbleche zur Abgrenzung



schneller, komfortabler und sicherer Zugriff durch Alu-Rolläden



variables Regalmodul* für Transport und Lagerung von Kleinmaterial, variable Horizontalteiler und Fach-Unterteilungen (siehe auch Foto S. 26)



Schnellmontagesystem*; optional auch mit Vorhängeschloss erhältlich



Vertikalauszug* für die Montage von beispielsweise Werkzeughalter* oder Handwaschset*



ToolBox TB-200 mit zwei Auszugsläden (bis zu vier möglich)



perfekt mit LogicLine Planenaufbauten, weiteren Transportboxen ...



... sowie Lastenträgern kombinierbar



staplertauglich durch optionale Standfüße



durch Teleskop-System komfortabel zu bedienende Kranhebevorrichtung*



ausziehbarer Schraubstock* für eine mobile Werkbank

* optional erhältliches Zubehör

Finden Sie das richtige Fachsystem* für Ihre Anforderungen

Fachsysteme für TB-100

Wählen Sie das passende Fachsystem für Ihre persönlichen Bedürfnisse:

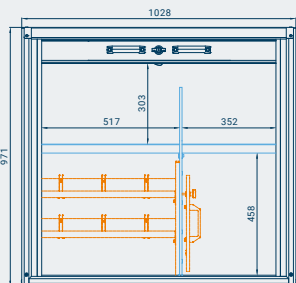

Fachsystem 1

Fachsysteme für TB-125

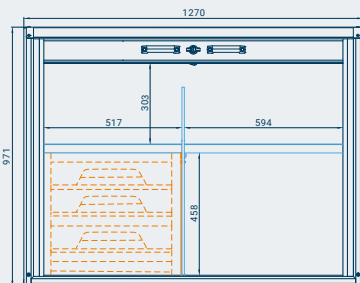

Fachsystem 1

Fachsysteme für TB-150

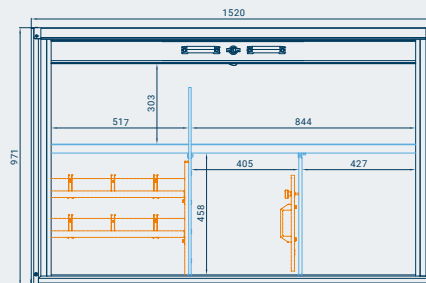

Fachsystem 1

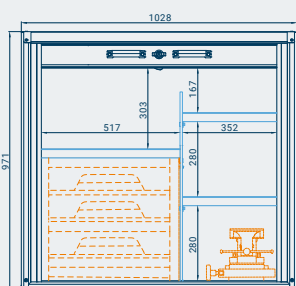

Fachsystem 2

optional mit Schraubstock** kombinierbar

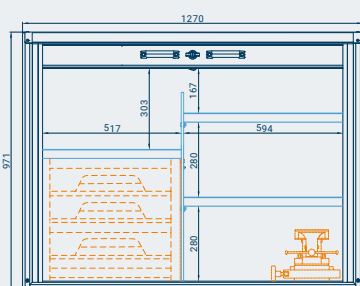

Fachsystem 2

optional mit Schraubstock** kombinierbar

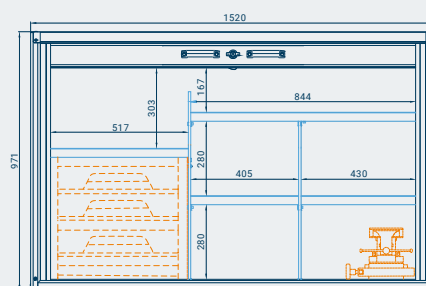

Fachsystem 2

optional mit Schraubstock** kombinierbar

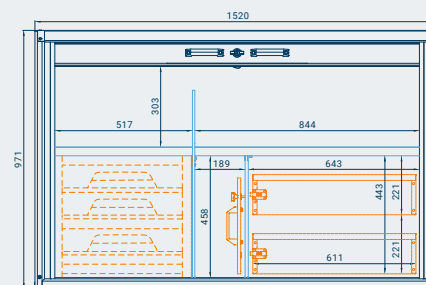

Fachsystem 3

optimiert für bis zu zwei Auszugsläden

ToolBox

+ Fachsystem (optional bei TB-100, TB-125 & TB-150, siehe Linien in hellblau / standardmäßig bei TB-200 & TB-150 XL)

+ optionales Zubehör (orange-strichliert)

= Ihre individuelle Transportlösung

Fragen? Unser Customer Service & Außendienst berät Sie gerne!

Fachsystem für TB-200

Die Standardausführung der TB-150 XL und TB-200 enthält bereits ein Fachsystem, das Sie mit Zubehör beliebig erweitern können.

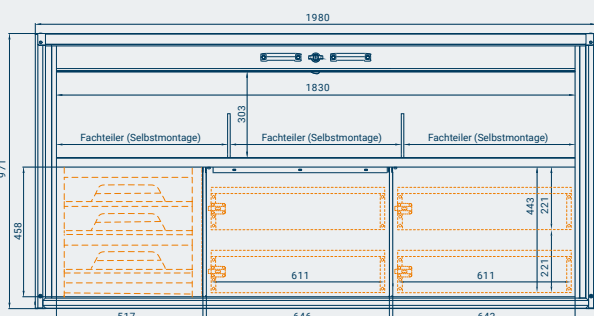

standardmäßiges integriertes Fachsystem

inkl. zwei Fachteiler zur Selbstmontage; bis zu vier Auszugsläden möglich

Fachsystem für TB-150 XL

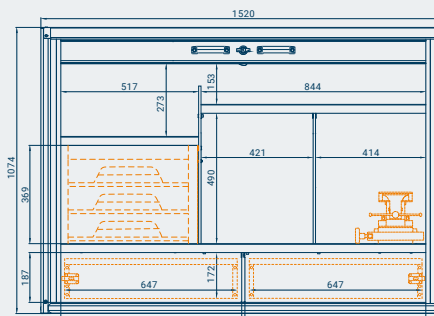

standardmäßiges integriertes Fachsystem

bis zu zwei Auszugsläden möglich

Maßangaben der Zeichnungen in mm

Technische Daten		ToolBox				
		TB-100	TB-125	TB-150	TB-150 XL	TB-200
Abmessungen außen in mm, ohne Standfüße	Breite	1.028	1.270	1.520	1.520	1.980
	Höhe	971	971	971	1.074	971
	Tiefe	697	697	697	767	697
Beladeöffnung in mm (ToolBox ohne Fachsystem)	Breite	878	1.122	1.372	siehe Skizze S. 28	siehe Skizze S. 28
	Höhe	794	794	794		
Gesamtvolumen		ca. 628 l	ca. 774 l	ca. 922 l	ca. 1.020 l	ca. 1.207 l
Eigengewicht (ohne optionales Zubehör)		45 kg	52 kg	60 kg	84 kg	86 kg
geprüfte max. Zuladung		200 kg	200 kg	200 kg	200 kg	200 kg
geschraubte Rahmenkonstruktion aus Aluprofilen; eloxiert, mit umlaufender Keildichtung, Oberseite und Wände aus verzinktem Stahlblech		✓	✓	✓	✓	✓
hochwertige Alu-Rolltür; eloxiert		✓	✓	✓	✓	✓
rutschhemmender Boden und Stoppleiste		✓	✓	✓	✓	✓
Drehriegelverschluss mit Knebelgriff und Rundzylinder; staubdicht und geschützt gegen Strahlwasser nach IP65 (EN 60529)		1 x	1 x	1 x	1 x	1 x
einfache Befestigung auf der Ladefläche; inkl. Montagematerial		✓	✓	✓	✓	✓
Preis ohne optionales Zubehör		1.587,00 €	1.726,00 €	1.864,00 €	2.571,00 €	2.669,00 €
Standfüße; staplertauglich, Höhe = 100 mm, nicht nachrüstbar		125,00 €	125,00 €	125,00 €	125,00 €	125,00 €
↳ Kranhebevorrichtung, nicht nachrüstbar (Foto S. 27)		404,00 €	404,00 €	404,00 €	406,00 €	603,00 €
↳ Schnellmontagesystem; freie Positionierung auf der Ladefläche (Foto S. 24)		129,00 €	129,00 €	129,00 €	129,00 €	333,00 €
↳ Vorhängeschloss für Schnellmontagesystem; Messing (Foto S. 27)		48,00 €	48,00 €	48,00 €	48,00 €	48,00 €
Set zur Integration in Bordwand		321,00 €	321,00 €	321,00 €	321,00 €	321,00 €
Set zur Integration in Bordwand und Plane		578,00 €	578,00 €	578,00 €	578,00 €	578,00 €
Set zur Integration in Plane; mit Planenfixierung		705,00 €	705,00 €	705,00 €	705,00 €	705,00 €
Aufständerung der Box zur Positionierung auf Bordwandhöhe		329,00 €	329,00 €	329,00 €	329,00 €	329,00 €
↳ Abdeckblech für Aufständerung hinten		121,00 €	131,00 €	138,00 €	138,00 €	185,00 €
↳ Abdeckblech für Aufständerung links / rechts; je Seite		95,00 €	95,00 €	95,00 €	95,00 €	95,00 €
Schwenkhebelverschluss; mit Profilhalbzylinder statt Standardverschluss, staubdicht und geschützt gegen Strahlwasser nach IP65, Preis pro Stk. (Foto S. 20)		90,00 €	90,00 €	90,00 €	90,00 €	90,00 €
Antirutschmatte für ToolBox o. Fachsystem; Gummi 3 mm, Reibwert $\mu > 0,6$; entspr. VDI 2700		58,00 €	74,00 €	80,00 €	×	×
Fachsystem 1*; mit rutschhemmendem Boden und Stoppleiste		261,00 €	278,00 €	430,00 €	✓	✓
↳ Antirutschmatte für Fachsystem 1		120,00 €	134,00 €	146,00 €	229,00 €	212,00 €
Fachsystem 2*; mit rutschhemmendem Boden und Stoppleiste		351,00 €	383,00 €	508,00 €	×	×
↳ Antirutschmatte für Fachsystem 2		130,00 €	161,00 €	174,00 €	×	×
Fachsystem 3*; mit rutschhemmendem Boden und Stoppleiste		×	×	430,00 €	×	×
↳ Antirutschmatte für Fachsystem 3		×	×	146,00 €	×	×
Auszugslade; gep. Tragkraft 90 kg, inkl. Fachteiler; B x H x T bei TB-150 XL: 647 x 150 x 599 mm, 650 mm ausziehbar; bei TB-150 Fachs. 3 & TB-200: 611 x 150 x 529 mm, 550 mm ausziehbar		×	×	484,00 €***	484,00 €	484,00 €
Auszugslade für Gefahrgut; im Rahmen der Handwerkerregelung (Maße u. Beschreibung s. Auszugslade), inkl. Fachteiler frei positionierbar, Antirutschm. (Gummi 3 mm), 3 Stk. Alu-Zurrschienen L = je 517 mm, 3 Stk. Zurrgurte mit Klemmschloss LC = 200 daN, Länge 0,2 + 1,3 m		×	×	599,00 €***	×	599,00 €
Ladencontainer; 3 selbstverriegelnde Laden, geprüfte Tragkraft pro Lade 60 kg (B x H x T: 520 x 476 x 486 mm, B x H x T für TB-150 XL: 520 x 391 x 486 mm)		806,00 €**	806,00 €**	806,00 €**	802,00 €	806,00 €
Werkzeughalter 3-fach; B x H x T: 424 x 120 x 30 mm (Foto S. 18)		83,00 €	83,00 €	83,00 €	83,00 €	83,00 €
Dosenhalter 4-fach; B x H x T: 346 x 100 x 94 mm, Ø 74 mm (Foto S. 18)		48,00 €	48,00 €	48,00 €	48,00 €	48,00 €
Kabelhalter; B x H x T: 88 x 90 x 79 mm (Foto S. 18)		52,00 €	52,00 €	52,00 €	52,00 €	52,00 €
Anschluss 230 V (Details & Foto S. 19)		auf Anfrage	auf Anfrage	auf Anfrage	auf Anfrage	auf Anfrage
Vertikalauszug; bei TB-100, TB-125 & TB-150 mit Fachsystem 1 sowie bei TB-150 XL & TB-200 möglich, Bügelgriff, Sterngriffschr. z. Fixierung, B x H x T: 69 x 360 x 545 mm (Foto S. 27)		314,00 €	314,00 €	314,00 €	314,00 €	314,00 €
variables Regalmodul; inkl. 2 Stk. Horizontalteiler und 6 Stk. Fach-Unterteilungen, Höhe / Neigung der Horizontalteiler verstellbar, Pos. der Fach-Unterteilungen individuell einstellbar, gepr. Tragkraft pro Horizontalteiler: 50 kg (Foto S. 27)		530,00 €**	530,00 €**	530,00 €**	×	530,00 €
Handwaschset (Details S. 33, Foto S. 27)		219,00 €	219,00 €	219,00 €	219,00 €	219,00 €

✓ Standardausstattung ✗ nicht erhältlich ↳ steht in Abhängigkeit zum übergeordneten Zubehör Preise pro Stk. ab Werk, exkl. USt.

* ToolBox kann nur mit einem bzw. keinem Fachsystem gewählt werden

*** nur mit Fachsystem 3 möglich

** TB-100, TB-125, TB-150: Ladencontainer und variables Regalmodul in Kombination nicht möglich

RoadBox



LogicLine RoadBox RB-70
mit optionalem Zubehör



RB-70 M, L und XL

- ✓ Zugriff v. beiden Fahrzeugseiten (Alu-Rolltüren)
- ✓ spart das Herunterklappen der Bordwand durch Integration* in Bordwand (und Plane)
- ✓ standardmäßig integriertes Fachsystem
- ✓ Fahrerhausschutz durch hohe Bauweise
- ✓ regen- und spritzwasserdicht
- ✓ besonders langlebig und robust durch geschraubte Rahmenkonstruktion aus Aluprofilen
- ✓ **Jetzt neu:** Stauraumhöhe 250 mm



LogicLine RoadBox RB-70 T



RB-70 T

- ✓ speziell für die Montage zwischen Fahrerkabine und Kipperaufbau bzw. verkürztem Pritschenaufbau konzipiert und optimiert
- ✓ angepasst an Höhe der gängigen Fahrer cabinen
- ✓ standardmäßig integriertes Fachsystem
- ✓ regen- und spritzwasserdicht
- ✓ besonders langlebig und robust durch geschraubte Rahmenkonstruktion aus Aluprofilen
- ✓ **Jetzt neu:** Stauraumhöhe 250 mm



LogicLine RoadBox RB-125
mit optionalem Zubehör



RB-125 und RB-150

- ✓ Zugriff v. beiden Fahrzeugseiten (Alu-Rolltüren)
- ✓ extra viel Stauraum: kostengünstiger, flexibler und effizienter als ein Kastenwagen
- ✓ standardmäßig integriertes Fachsystem
- ✓ mobiler Einsatz auf der Baustelle durch optionale Kranbevorrichtung
- ✓ Fahrerhausschutz durch hohe Bauweise
- ✓ besonders langlebig und robust durch geschraubte Rahmenkonstruktion aus Aluprofilen

Finden Sie das richtige Zubehör für Ihre RoadBox

Zubehör für alle Modelle der RoadBox



bei RB-70 bis zu zwei Auszugsladen* im oberen Bereich sowie zusätzlich eine Auszugslade* im Stauraum möglich; bis zu vier Auszugsladen bei der RB-125 und RB-150



Auszugslade für Gefahrgut* für den sicheren Transport gemäß Handwerkerregelung



Ladencontainer* für perfekte Ordnung und Übersicht

Zubehör für RB-70



optionale Griffleisten* statt Bügelgriffen sorgen für eine geringere Außenbreite der Box



Integration* in gekürzte Pritschenbordwand und Plane; Planenfixierung oberhalb der Bordwand



Integration* in gekürzte Pritschenbordwand

Zubehör für RB-125 & RB-150



Kranhebevorrichtung* für den mobilen Einsatz auf der Baustelle



Schnellmontagesystem* zur einfachen werkzeuglosen Montage und Demontage

Transportboxen

RoadBox im Shop:



Finden Sie die richtige RoadBox für Ihre Anforderungen

RB-70 M, L und XL (NEU: Stauraumhöhe 250 mm)

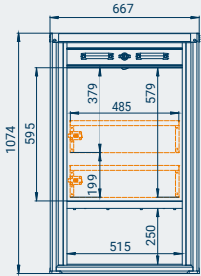

RoadBox RB-70:
Ansicht Beifahrerseite
mit opt. Auszugsladen*

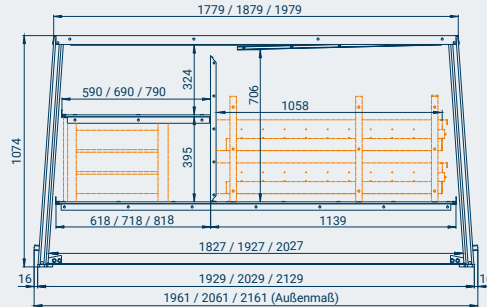

RoadBox RB-70:
Heckansicht
mit optionalem Ladencontainer
und Auszugsladen*

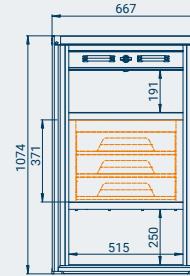

RoadBox RB-70:
Ansicht Fahrerseite
mit opt. Ladencontainer*

RB-70 T (NEU: Stauraumhöhe 250 mm)

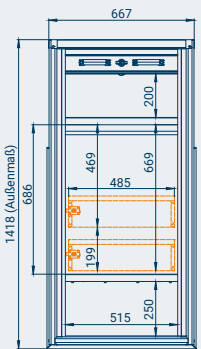

RoadBox RB-70 T:
Ansicht Beifahrerseite
mit opt. Auszugsladen*

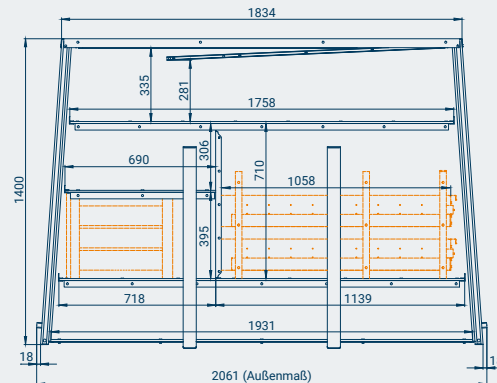

RoadBox RB-70 T:
Heckansicht
mit optionalem Ladencontainer
und Auszugsladen*

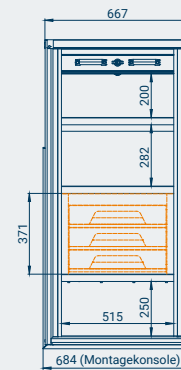

RoadBox RB-70 T:
Ansicht Fahrerseite
mit opt. Ladencontainer*

RB-125 und RB-150

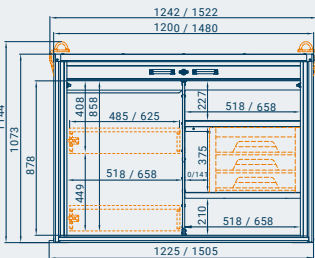

RB-125 / RB-150:
Ansicht Beifahrerseite mit
opt. Ladencontainer und
Auszugsladen*

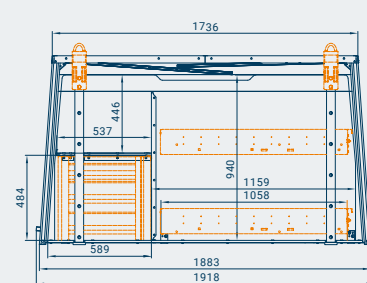

RB-125 / RB-150:
Heckansicht mit optionalem
Ladencontainer und Auszugsladen*

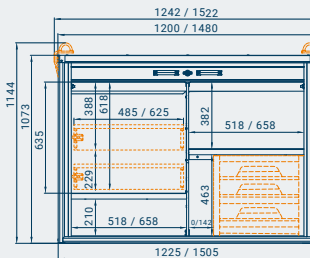

RB-125 / RB-150:
Ansicht Fahrerseite mit opt.
Ladencontainer und
Auszugsladen*

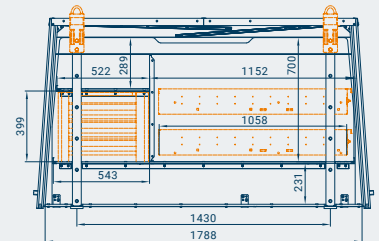

RB-125 / RB-150:
Frontansicht mit optionalem
Ladencontainer und Auszugsladen*

Maßangaben der Zeichnungen in mm

Technische Daten		RoadBox					
		RB-70 M	RB-70 L	RB-70 XL	RB-70 T**	RB-125	RB-150
Abmessungen außen in mm	Breite	667	667	667	667	1.225	1.505
	Höhe	1.074	1.074	1.074	1.418	1.073	1.073
	Tiefe	1.961	2.061	2.161	2.061	1.918	1.918
Gesamtvolumen		ca. 1.265 l	ca. 1.335 l	ca. 1.405 l	ca. 1.720 l	ca. 2.250 l	ca. 2.730 l
Eigengewicht (ohne optionales Zubehör)		79 kg	82 kg	86 kg	130 kg	159 kg	180 kg
geprüfte max. Zuladung		200 kg	200 kg	200 kg	200 kg	300 kg	300 kg
geschraubte Rahmenkonstruktion aus Aluprofilen; eloxiert, mit umlaufender Keildichtung		✓	✓	✓	✓	✓	✓
Oberseite und Wände aus verzinktem Stahlblech		✓	✓	✓	✓	✓	✓
Zugriff von beiden Fahrzeugseiten		Alu-Rolltür, eloxiert	Alu-Rolltür, eloxiert	Alu-Rolltür, eloxiert	Alu-Rolltür, eloxiert	Alu-Rolltür, eloxiert	Alu-Rolltür, eloxiert
Drehriegelverschluss mit Knebelgriff und Rundzylinder; staubdicht und geschützt gegen Strahlwasser nach IP65 (EN 60529)		2 x	2 x	2 x	2 x	2 x	2 x
Fachsystem mit rutschhemmendem Boden und Stoppleiste		✓	✓	✓	✓	✓	✓
Stauraum für langstieliges Werkzeug; beidseitig zu öffnen, nach unten öffnen, lichte Höhe: RB-70 = 208 mm oder 300 mm, RB-125 und RB-150 = 210 mm		✓	✓	✓	✓	✓	✓
Zurpunkte bei Ausführung ohne Auszugslade		✗	✗	✗	✗	250 daN	250 daN
speziell für Montage zwischen Fahrerkabine und Kipperaufbau bzw. verkürztem Pritschenaufbau konzipiert und optimiert, inkl. Montagekonsole und Bodenplatte		✗	✗	✗	✓	✗	✗
Preis ohne optionales Zubehör		2.607,00 €	2.662,00 €	2.700,00 €	3.697,00 €	4.714,00 €	5.023,00 €
Set zur Integration in Bordwand; inkl. Bordwandverschlussteil (für beide Fahrzeugs.)		642,00 €	642,00 €	642,00 €	✗	✗	✗
Set zur Integr. in Bordwand u. Plane; inkl. Bordwandverschlussteil (für beide Fahrzeugs.)		1.156,00 €	1.156,00 €	1.156,00 €	✗	✗	✗
Schnellmontagesystem; freie Positionierung auf der Ladefläche		✗	✗	✗	✗	345,00 €	345,00 €
Kranhebevorrichtung, nicht nachrüstbar (Foto S. 31)		✗	✗	✗	✗	412,00 €	412,00 €
Griffleisten statt Bügelgriffen für geringere Außenbreite der Box (Set = 4 Stk.)		51,00 €	51,00 €	51,00 €	✗	✗	✗
Schwenkhebelverschluss; mit Profilhalbzylinder statt Standardverschluss, staubdicht und geschützt gegen Strahlwasser (IP65), Preis / Stk.		90,00 €	90,00 €	90,00 €	90,00 €	90,00 €	90,00 €
Antirutschm. für Boden u. Zwischenboden; Gummi 3 mm, Reibw. $\mu > 0,6$; entspr. VDI 2700		186,00 €	186,00 €	186,00 €	317,00 €	249,00 €	278,00 €
Ladencontainer; 3 selbstverriegelnde Laden, geprüfte Tragkraft pro Lade 60 kg, 520 x 391 x 486 (beifahrerseitig: RB-125 / RB-150; fahrerseitig: RB-70); 520 x 476 x 486 (fahrerseitig: RB-125 / RB-150) (B x H x T in mm)		802,00 € ✗	802,00 € ✗	802,00 € ✗	802,00 € ✗	802,00 € 806,00 €	802,00 € 806,00 €
Auszugslade; inkl. Fachteiler frei positionierbar, geprüfte Tragkraft 90 kg, 1.000 mm ausziehbar, beifahrerseitig bei RB-70; (beidseitig möglich bei RB-125 / RB-150) RB-70 / RB-125, B x H x T (Innenmaß) in mm: 485 x 142 x 1.058 RB-150, B x H x T (Innenmaß) in mm: 625 x 142 x 1.058		493,00 €	493,00 €	493,00 €	493,00 €	493,00 €	516,00 €
Auszugslade für Gefahrgut; im Rahmen der Handwerkerregelung (Maße u. Beschreibung siehe Auszugslade), inkl. Fachteiler frei positionierbar, Antirutschmatte (Gummi 3 mm), 3 Stk. Zurrschienen L = je 1.046 mm, 3 Stk. Zurrgurte mit Klemmschloss LC = 200 daN, Länge 0,2 + 1,3 m		664,00 €	664,00 €	664,00 €	664,00 €	664,00 €	697,00 €
Auszugslade im Stauraum; inkl. Bodenplatte, geprüfte Tragkraft 90 kg, 1.000 mm ausziehbar, inkl. Fachteiler zur Selbstmontage (B x H x T (Innenmaß): 485 x 142 x 1.058 mm), nicht nachrüstbar		702,00 €	702,00 €	702,00 €	493,00 €* ✗	✗	✗
Zurrset für Gefahrgut; im Rahmen der Handwerkerregelung, inkl. 2 Stk. Zurrschienen L = je 200 mm, 1 Stk. Zurrgurt mit Klemmschloss, LC = 200 daN, Länge 0,2 + 1,3 m (Foto S. 41)		73,00 €	73,00 €	73,00 €	73,00 €	73,00 €	73,00 €
Werkzeughalter 3-fach; B x H x T: 424 x 120 x 30 mm (Foto S. 18)		83,00 €	83,00 €	83,00 €	83,00 €	83,00 €	83,00 €
Dosenhalter 4-fach; B x H x T: 346 x 100 x 94 mm, Ø 74 mm (Foto S. 18)		48,00 €	48,00 €	48,00 €	48,00 €	48,00 €	48,00 €
Kabelhalter; B x H x T: 88 x 90 x 79 mm (Foto S. 18)		52,00 €	52,00 €	52,00 €	52,00 €	52,00 €	52,00 €
Anschluss 230 V (Details & Foto S. 19)		auf Anfrage	auf Anfrage	auf Anfrage	auf Anfrage	auf Anfrage	auf Anfrage
Handwaschset; Kanister mit 5 l Füllvolumen inkl. Auslaufhahn u. Schlauch (0,5 m), Halter f. Kanister, Klemmschlossgurt, Halter / Abroller für Papierrolle, Papierrolle 56 m, Blattgr. 23 x 28 cm (Foto S. 27)		219,00 €	219,00 €	219,00 €	219,00 €	219,00 €	219,00 €
Vertikalauszug; Bügelgriff, Sterngriffschraube zur Fixierung, RB-70 B x H x T: 118 x 388 x 545 mm, RB-125/150 B x H x T: 69 x 360 x 545 mm (Foto S. 27)		375,00 €	375,00 €	375,00 €	375,00 €	314,00 €	314,00 €

✓ Standardausstattung ✗ nicht erhältlich Preise pro Stk. ab Werk, exkl. USt.

* Bodenplatten bei RB-70 T bereits im Hauptartikel enthalten

** nicht für Montage auf Ladefläche geeignet

Genehmigt als
Unterfahrerschutz
vom Kraftfahrt-
Bundesamt
(KBA)



LogicLine UnterflurBox UB-80 mit optionalem Zubehör



UnterflurBox

Schaffen Sie zusätzlichen Stauraum unterhalb der Ladefläche.

- ✓ genehmigt als Unterfahrerschutz vom KBA (laut UN/ECE-Regelung Nr. 73), Genehmigungsnummer E1*73R01/02*0212 bzw. E1*73R01/02*0211
- ✓ regen- und spritzwasserdicht durch umlaufende Dichtung aus EPDM und Kompressionsverschluss
- ✓ Deckel bis 90° mit Fangkette zu öffnen
- ✓ erhältlich in fünf Größen
- ✓ inklusive Halter und Montagematerial
- ✓ passend für viele Pritschenfahrzeuge wie Mercedes-Benz Sprinter, VW Crafter / VW Transporter bis BJ 2024, MAN TGE, Ford Transit, Iveco Daily u.v.m.

UnterflurBox im Shop:



Alle Infos zur Genehmigung als Unterfahrerschutz



die LogicLine UnterflurBoxen sind vom KBA als Unterfahrerschutz genehmigt



praktischer Kompressionsverschluss; in Deckel integriert



Box mit umlaufender Dichtung; Deckel bis 90° mit Fangkette zu öffnen



ideal für VW Transporter bis BJ 2024: UB-45



noch mehr Stauraum unterhalb der Ladefläche mit der UB-100



UB-62: durch Freistellung für Federaufhängung für VW Crafter und MAN TGE optimiert

Technische Daten		UnterflurBox				
		UB-45	UB-62	UB-70	UB-80	UB-100
Abmessungen außen (in mm)	Breite	450	620	700	800	1.000
	Höhe	380	450	380	380	380
	Tiefe	270	400	300	400	400
Gesamtvolumen		ca. 45 l	ca. 85 l	ca. 70 l	ca. 105 l	ca. 130 l
Eigengewicht (ohne optionales Zubehör)		8 kg	11 kg	10 kg	12 kg	15 kg
geprüfte max. Zuladung		60 kg	60 kg	60 kg	60 kg	60 kg
Beladeöffnung (in mm)	Breite	402	572	652	752	952
	Höhe	311	381	311	311	311
genehmigt als Unterfahrschutz vom KBA (laut UN/ECE-Regelung Nr. 73)		✓	✓	✓	✓	✓
Aluminium; 2 mm glatt		✓	✓	✓	✓	✓
Deckel außen Aluminium pulverbeschichtet, schwarz RAL 9005; Deckelscharnier Edelstahl; Deckel mit Fangkette 90° zu öffnen		✓	✓	✓	✓	✓
Kompressionsverschluss; inkl. Schlüssel und Zylinderschloss, staubdicht und geschützt gegen Strahlwasser nach IP65		1 x	1 x	1 x	1 x	2 x
regen- und spritzwasserdicht; mit umlaufender Dichtung EPDM		✓	✓	✓	✓	✓
inkl. Montagematerial und Halterungen		✓	✓	✓	✓	✓
Preis ohne optionales Zubehör		689,00 €	793,00 €	770,00 €	805,00 €	892,00 €
Antirutschmatte für Boden; Gummi 3 mm, Reibwert $\mu > 0,6$; entsprechend VDI 2700		32,00 €	36,00 €	34,00 €	35,00 €	39,00 €
horizontaler Zwischenboden; geprüfte Tragkraft 30 kg, mit rutschhemmendem Boden und Stoppleiste		103,00 €	124,00 €	113,00 €	122,00 €	127,00 €
↳ Antirutschmatte für Zwischenboden		32,00 €	33,00 €	34,00 €	35,00 €	39,00 €
Auszugslade; geprüfte Tragkraft 60 kg, 250 mm ausziehbar, B x H x T (Innenmaß): 681 x 100 x 345 mm bei UB-80, 882 x 100 x 345 mm bei UB-100		✗	✗	✗	375,00 €	412,00 €
↳ Antirutschmatte für Auszugslade		✗	✗	✗	35,00 €	39,00 €
seitl. Schutzeinrichtung für Unterfahrschutz lt. UN/ECE-Regelung Nr. 73, zur vertikalen Montage an der UnterflurBox; aus Aluminium, inkl. Befestigungsmaterial*		114,00 €	114,00 €	114,00 €	114,00 €	114,00 €

✓ Standardausstattung ✗ nicht erhältlich ↳ steht in Abhängigkeit zum übergeordneten Zubehör Preise pro Stk. ab Werk, exkl. USt.

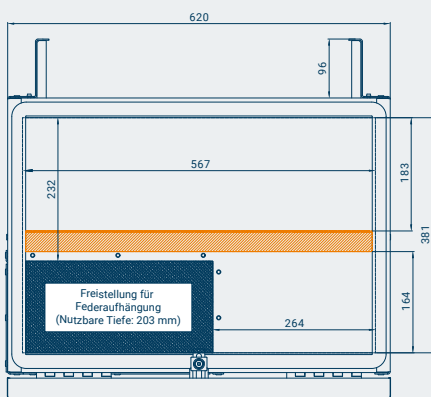

UnterflurBox UB-62: Beifahrerseite, mit Zwischenboden**

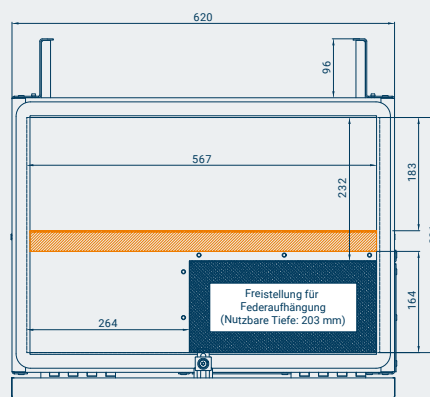

UnterflurBox UB-62: Fahrerseite, mit Zwischenboden**

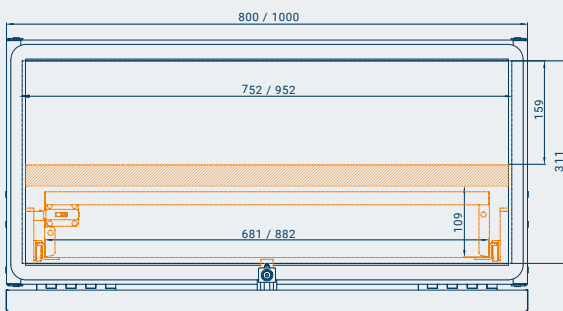

UnterflurBox UB-80 / UB-100: mit Auszugslade** und Zwischenboden**

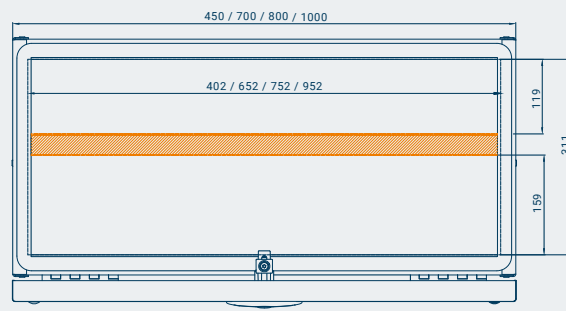

UnterflurBox UB-45 / UB-70 / UB-80 / UB-100: mit Zwischenboden**

* notwendig für Fahrzeugklasse N2, sofern der Abstand zwischen Fahrerkabine und UnterflurBox mehr als 25 mm beträgt

** strichliert dargestellte Ausstattung (in orange) ist optionales Zubehör

Robust, langlebig, nachhaltig.

Die Systemlösungen von LogicLine begleiten Sie zuverlässig über viele Jahre. Wenn doch mal etwas kaputt geht, lassen sich dank unserer geschraubten Bauweise nahezu alle Teile einfach austauschen.

Sollte Ihr Fuhrpark außerdem eine Auffrischung benötigen, bieten wir kostenfreie Produktaufkleber für ein gepflegtes Erscheinungsbild.



Ersatzteile für LogicLine Systeme

So bleibt alles in Bestform.

Mit originalen LogicLine Ersatzteilen bleibt Ihre Systemlösung fit für den Arbeitsalltag. So sichern Sie Ihren gewohnten Arbeitskomfort – wirtschaftlich und zuverlässig.



Ersatzteile für Transportboxen



Ersatzteile für UnterflurBoxen



kostenlose Produktaufkleber



Ersatzteile einfach online bestellen:

In unserem Online-Shop finden Sie die passenden Ersatzteile für Ihre LogicLine Lösungen.

Sollten Sie etwas nicht entdecken oder Fragen haben, hilft unser **Customer Service** gerne weiter.

Ersatzteile im Shop:





LogicLine Ladeflächenteiler mit optionalem Zubehör

Ladeflächenteiler

Grenzen Sie Ihre Ladefläche ab und sichern Sie formschlüssig.

- ✓ für formschlüssige Ladungssicherung beim Transport von Equipment wie Rüttelplatte, Schubkarre etc.
- ✓ trennt loses Schüttgut von der restlichen Ladefläche
- ✓ für alle gängigen Pritschenfahrzeuge & LCV-Kipper
- ✓ seitliche Abdichtung zur Bordwand
- ✓ enthält Zurrpunkte zur Ladungssicherung
- ✓ schützt Transportbox vor Beschädigung

Ladeflächenteiler im Shop:



Anwendungsbeispiele:

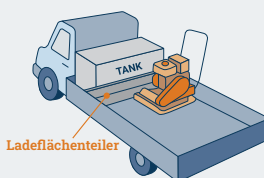
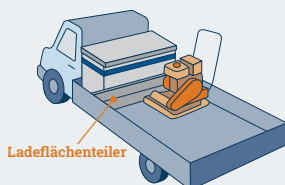
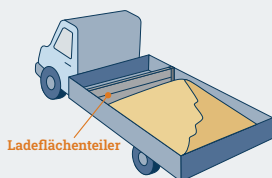

Technische Daten		Ladeflächenteiler			
		LT-193	LT-203	LT-207	LT-213
Abmessungen außen in mm	Breite	1.930	2.030	2.070	2.130
	Höhe	380	380	380	380
	Tiefe	210	210	210	210
Eigengewicht		17 kg	18 kg	18 kg	19 kg
geprüfte Tragkraft (Schrägeladung)		350 kg	350 kg	350 kg	350 kg
Flächenbelastung in Fahrtrichtung		500 kg	500 kg	500 kg	500 kg
Steher		Stahl geschweißt / nachträglich feuerverzinkt			
Dichtung		PE-Schaum			
Trennblech		Stahlblech verzinkt			
Zurrpunkte zur Ladungssicherung		320 daN			
Schrägtransport		✓	✓	✓	✓
Preis ohne optionales Zubehör		474,00 €	474,00 €	480,00 €	480,00 €
Zurrschiene, beinhaltet 4 Stk. Single Stud Fitting und 2 Stk. Zurrurt ZG 25.2, LC = 250 daN		117,00 €	117,00 €	117,00 €	117,00 €
Lastenstopper		59,00 €	59,00 €	59,00 €	59,00 €



bei direkter Montage des Ladeflächenteilers an eine Transportbox entsteht aufgrund der Fußkonsole ein Abstand von 35 mm

✓ Standardausstattung Preise pro Stk. ab Werk, exkl. USt.

Ladungssicherungsnetz



Sichern Sie Ihre Ladung ganz flexibel.

- ✓ äußerst stabiles und dynamisches Netzgewebe
- ✓ passt sich ideal an die Form des Transportguts an, Sicherung von unterschiedlichen Ladegutgrößen mit nur einem Ladungssicherungsnetz
- ✓ 6 Stück robuste Zurrgurte mit Ratsche und aushängesicherem Karabiner-Haken
- ✓ massive Stahlringe an den Netzkanten für maximale Belastung
- ✓ frei platzierbare Zurrpunkte als Ergänzung zu bestehenden Einrichtungen / Aufbauten

Technische Daten		LN-220
Abmessungen außen in mm	Länge Breite	2.200 1.700
Maschenweite in mm		150 x 150
Gurtband Gewebe Breite in mm		25
Farbe		blau
an den Längsseiten versetzt je drei Reihen Stahlringe (26 Stück) zum Einhängen der Zurrgurte		✓
6 Stück Zurrgurte mit Ratsche und aushängesicherem Karabinerhaken 0,2 m + 0,8 m		✓
Belastbarkeit der Zurrgurte (LC)		500 daN
Gewicht inkl. 6 Stück Zurrgurte		10 kg
Preis		498,00 €

✓ Standardausstattung Preise pro Stk. ab Werk, exkl. USt.



Ladungssicherungsnetz im Shop:



Leitkegelhalter



Transportieren Sie Ihre Leitkegel platzsparend.

- ✓ einfach montierbar und frei positionierbar
- ✓ bis zu 10 Kegel stapelbar
- ✓ aufbiegbare Laschen ermöglichen den Transport unterschiedlicher Leitkegelgrößen
- ✓ ergonomischer Zugriff auf Arbeitshöhe
- ✓ Fixierung in der Transportposition mittels Miniraster

Technische Daten		TC-85
Abmessungen außen in mm	Breite Höhe Tiefe	500 843 500
Eigengewicht		11 kg
Material		Stahlblech verzinkt
maximale Höhe der Leitkegel		750 mm
Gasfeder		2 x
Preis ohne optionales Zubehör		286,00 €
Sterngriffschrauben zur werkzeuglosen Montage, Set mit 4 Stk.		70,00 €

Preise pro Stk. ab Werk, exkl. USt.



Leitkegelhalter Detailansicht

Leitkegelhalter im Shop:



Schraubstock



Verwandeln Sie Ihre Pritsche in eine mobile Werkbank.

- ✓ platzsparend durch Drehteller und ausziehbare Plattform
- ✓ optimale Ergänzung zu LogicLine Transportboxen (CombiBox, ToolBox, RoadBox)
- ✓ freie Montage auf der Ladefläche möglich
- ✓ einfache Montage und Demontage

Technische Daten		Schraubstock
Abmessungen außen in mm	Breite	260
	Höhe	211
	Länge	546 bis 787
Eigengewicht (ohne optionales Zubehör)		16 kg
Backenbreite		125 mm
Material Schraubstock		Stahlguss
Material Plattform		Sperrholzplatte
Material Plattformführung		verzinktes Stahlblech
Plattform werkzeuglos ausziehbar		mit Sterngriffschraube
Preis		575,00 €

Preise pro Stk. ab Werk, exkl. USt.



Schraubstock Detailsicht

Schraubstock im Shop:



PowerCage

Für den Einsatz am LKW



Die perfekte Lösung für schweres Langgut.

- ✓ für Bauklempner (Spengler) geeignet
- ✓ ideal für den Transport von Blechscharen und schwerem Langgut bis 6 m Länge (erweiterbar bis 12 m)
- ✓ einfache Beladung auf dem Boden, stapler- und krantauglich

Technische Daten		PC-1000.6
Abmessungen außen in mm	Länge	5.995
	Breite	816
	Höhe	906
Abmessungen innen in mm	Länge	5.995
	Breite	680
	Höhe	640
Eigengewicht (ohne optionales Zubehör)		183 kg
geprüfte Tragkraft		1.000 kg
den dynamischen Belastungen entsprechende Stahl-Formrohrkonstruktion		✓
Anschlagpunkte für Krantransport		✓
Zurpunkte zur Ladungssicherung		400 daN
geschlossene Staplerlaschen; zum sicheren Transport mit dem Gabelstapler		✓
Preis ohne optionales Zubehör		2.524,00 €
Anbauteil zur Verlängerung (L = 2.995 mm)		1.584,00 €
beschichteter Blechscharenteiler; für bis zu 28 Blechscharen		279,00 €
Formschlussbügel		205,00 €
Transportroller; zum einfachen Rangieren auf dem Boden (Set = 2 Stk.)		588,00 €

✓ Standardausstattung Preise pro Stk. ab Werk, exkl. USt.

Ladungssicherungsmittel

Sichern Sie Ihre Ladung gesetzeskonform, praktisch und einfach.

- ✓ für unterschiedliche Materialien und Werkzeuge
- ✓ kein Verrutschen oder Kippen
- ✓ einfache Montage und Handhabung
- ✓ verschiedene Set-Varianten erhältlich
- ✓ optimale Ergänzung zu LogicLine Lösungen

Zurrigurt-Sets	ZG 25.1	ZG 25.2	ZG 35.2
Breite	25 mm	25 mm	35 mm
Länge	4 m	0,2 + 3,8 m	0,2 + 5,8 m
Anzahl pro Set	4 Stück	4 Stück	4 Stück
Anzahl der Teile im Set	eintlg. mit Ratsche, ohne Haken	zweitlg. mit Ratsche und Doppelhaken	zweitlg. mit Ratsche und Doppelhaken
nach EN 12 195-2 (LC = 400 daN, S _{HIF} = 50 daN, S _{TF} = 136 daN, Material: PES, Dehnung max. 7 %)	✓	✓	✓
nach EN 12 195-2 (LC = 2000 / 1000 daN, S _{HIF} = 50 daN, S _{TF} = 220 daN, Material: PES, Dehnung max. 7 %)	✗	✗	✗
Preis / Set	46,00 €	68,00 €	102,00 €

✓ Standardausstattung ✗ nicht erhältlich Preise pro Stk. ab Werk, exkl. USt.



Zurrigurt-Set ZG 25.1



Zurrigurt-Set ZG 25.2



Zurrigurt-Set ZG 35.2



Ladungssicherungsbalken

Ladungssicherungsbalken	Preis / Set
zur Befestigung an LogicLine Racks / Covers (hinter Fahrerhaus)	236,00 €
bestehend aus Querträger (Formrohr 60x30), Knotenblechen, Zurrschiene, 2 Stück Zurrigurte ZG 25.2, 4 Stück Fittinge	
LC = 250 daN	
BC = 360 daN (es dürfen max. 360 kg an den Ladungssicherungsbalken angestellt werden)	
maximale Breite der Ladefläche: 2.200 mm	

Preise pro Stk. ab Werk, exkl. USt.



Klemmschlossgurt mit Fittingen

Klemmschlossgurte	Preis / Set
4 Stück	92,00 €
mit je 2 Stück Fittingen	
LC = 200 daN	
Länge 0,2 + 1,3 m	
passend zu Zurrschiene	

Preise pro Stk. ab Werk, exkl. USt.



Single Stud Fitting

Single Stud Fittinge	Preis / 4 Stück
4 Stück	42,00 €
für Zurrschienen	
Stahl verzinkt, Aluminium	
für Haken Ø 25 mm	
auch für Zurrschienen geeignet	
LC = 250 daN nach ISO 27956 (Maximalwert; hängt von verwendeter Schiene und Einbaufall ab)	

Preise pro Stk. ab Werk, exkl. USt.



Zurrset für Gefahrgut

Zurrset für Gefahrgut	Preis / Set
im Rahmen der Handwerkerregelung	73,00 €
inkl. 2 Stk. Zurrschienen Länge je 200 mm	
inkl. 1 Stk. Zurrurt mit Klemmschloss LC = 200 daN, Länge 0,2 + 1,3 m	

Preise pro Stk. ab Werk, exkl. USt.



Zurrschiene und Klemmschlossgurt mit Fittingen

Zurrschiene	1 m	2 m
Zurrschiene aus Aluminium	46,00 €	92,00 €
inkl. Befestigungsmaterial		
Belastbarkeit (LC) hängt vom jeweiligen Einbaufall ab		

Preise pro Stk. ab Werk, exkl. USt.



frei platzierbare Zurrpunkte

Frei platzierbare Zurrpunkte*	Preis / 4 Stück
4 Stück	58,00 €
frei platzierbar	
für den flexiblen Einsatz auf der Pritschenladefläche	
Stahl verzinkt, Kunststoff	
Öffnung Ø 25 mm	
LC 200 daN nach ISO 27956 (Maximalwert; hängt vom Untergrund ab)	

Preise pro Stk. ab Werk, exkl. USt.

Zubehör

* perfekte Ergänzung zum Ladungssicherungsnetz (Details S. 38)



LogiLine PickUp FrontRack PFR-125 und PickUp HeckRack PHR-125 mit optionalem Zubehör



PickUp Racks

Transportieren Sie Langgut schräg (PFR-125) oder horizontal (Kombination PFR-125 und PHR-125) – auch im Gelände.

- ✓ Racks sind auch separat verwendbar (Schrägbeladung)
- ✓ inkl. Montagematerial und Montageanleitung
- ✓ zur Montage sind Kunststoffteile von Ford bzw. VW für die Bordwände erforderlich, kontaktieren Sie unser Customer Service für die Teilenummern

PickUp Racks im Shop:



Technische Daten	PickUp Racks	
	PFR-125	PHR-125
passend für folgende Fahrzeugmodelle**	VW Amarok / Ford Ranger (ab BJ 2023)	
geprüfte Tragkraft (Schrägbeladung)	125 kg	125 kg
Eigengewicht (ohne optionales Zubehör)	11 kg	11 kg
Konstruktion aus verzinktem Stahlformrohr; pulverbeschichtet schwarz RAL 9005 (Gütesiegel der GSB)	✓	✓
Schrägtransport	✓	✓
Horizontaltransport	durch Kombination aus PFR-125 und PHR-125	
Preis ohne optionales Zubehör	428,00 €	428,00 €
Heckscheibenschutz	263,00 €	✗
Lastenstopper mit Klemmhebel; werkzeuglos frei positionierbar	106,00 €	106,00 €
Zurckonsole; frei positionierbar auf Formrohr, Zugkraft 250 daN	92,00 €	92,00 €
Scheuerschutz; Material: EPDM, Reibwert $\mu = 1$ (in Anlehnung EN ISO 8295)	57,00 €	57,00 €

✓ Standardausstattung ✗ nicht erhältlich Preise pro Stk. ab Werk, exkl. USt.



flexibler Formschluss durch unseren Lastenstopper mit Klemmhebel* möglich



PFR-125 und PHR-125 auch separat verwendbar (Schrägbeladung)



LogicLine Pickup Schwerlastauszug PSL-250 mit optionalem Zubehör



PickUp Schwerlastauszug

Be- und Entladen Sie Ihren Pick-up komfortabel mit dem Schwerlastauszug.

- ✓ **formschlüssige** Ladungssicherung durch optionale Reling, **kraftschlüssige** Ladungssicherung durch Zurrgurte (inkl.)
- ✓ ergonomische Be- und Entladung
- ✓ optimal mit PickUp System und PickUp HardTop kombinierbar

Schwerlastauszug im Shop:



Technische Daten	PickUp Schwerlastauszug
	PSL-250
passend für folgende Fahrzeugmodelle (Doppelkabine)**	VW Amarok / Ford Ranger (ab BJ 2023)
Siebdruckplatte (B x T in mm)	1.180 x 1.400
Tragkraft	250 kg
Eigengewicht (ohne optionales Zubehör)	47 kg
Ausziehlänge Schwerlastauszug (in mm)	985
Gesamthöhe (in mm)	101
Auszugsvorrichtung; Stahl geschweißt, RAL 9005 pulverbeschichtet, inkl. 2 Stk. Zurrschienen, 2 Stk. Zurrgurte ZG 25.2 und 4 Stk. Fittingen, LC = 200 daN, Länge 0,2 + 1,3 m	✓
Preis ohne optionales Zubehör	1.478,00 €
umlaufende Reling; zur formschlüssigen Ladungssicherung, fix montiert	254,00 €
Antirutschmatte für Schwerlastauszug; Gummi 3 mm, Reibwert $\mu > 0,6$; entsprechend VDI 2700	146,00 €
Montageservice	auf Anfrage



Formschluss durch umlaufende Reling*

✓ Standardausstattung Preise pro Stk. ab Werk, exkl. USt.

Pick-up-Lösungen

* optional erhältliches Zubehör

** Preise für Doppelkabine bzw. Doublecab; alle anderen Fahrzeugtypen & -modelle auf Anfrage



LogiLine PickUp Box PB-400 mit optionalem Zubehör



PickUp Box

Transportieren Sie Werkzeug sicher und effizient – auch im Gelände.

- ✓ Deckelbox mit großem Ladevolumen
- ✓ vielfältige Zubehöroptionen
- ✓ inklusive Montagematerial
- ✓ einfach abnehmbar mit optionalem Demontage-Kit
- ✓ Schutz vor Witterung und diebstahlhemmend

PickUp Box im Shop:



Technische Daten	PickUp Box
	PB-400
passend für folgende Fahrzeugmodelle**	VW Amarok / Ford Ranger (ab BJ 2023)
Abmessungen außen (B x H x T in mm)	1.370 x 564 x 648
Beladeöffnung (B x T in mm)	1.294 x 550
Eigengewicht (ohne optionales Zubehör)	35 kg
Gesamtvolumen	ca. 413 l
geprüfte max. Zuladung	200 kg
Wände aus verzinktem Stahlblech	✓
Deckel aus Alu-Riffelblech; mit Deckeldichtung	✓
Drehriegelverschluss mit Knebelgriff und Rundzylinder; staubdicht und geschützt gegen Strahlwasser nach IP65 (EN 60529)	2 x
Preis ohne optionales Zubehör	984,00 €
Standfüße; H = 100 mm	214,00 €
Demontage-Kit	185,00 €
Antirutschmatte; Gummi 3 mm, Reibwert $\mu > 0,6$; entsprechend VDI 2700	77,00 €
Fachteiler zur Selbstmontage (H = 165 mm)	64,00 €
Einhängefach; B x H x T (Innenmaß): 360 x 87 x 545 mm, Tragkraft 40 kg	95,00 €
↳ Antirutschmatte für Einhängefach	31,00 €
Einhängebehälter, B x H x T (Innenmaß): 358 x 100 x 115, Tragkr.: 12 kg (Foto S. 19)	85,00 €
↳ Antirutschmatte für Einhängebehälter	20,00 €
Werkzeughalter 3-fach; B x H x T: 424 x 120 x 30 mm (Foto S. 18)	83,00 €
Dosenhalter 4-fach; B x H x T: 346 x 100 x 94 mm, Ø 74 mm (Foto S. 18)	48,00 €
Kabelhalter; B x H x T: 88 x 90 x 79 mm (Foto S. 18)	52,00 €
Anschluss 230 V (Details & Foto S. 19)	auf Anfrage



PickUp Box auf Ladefläche, in beladenem Zustand mit Fachteiler*

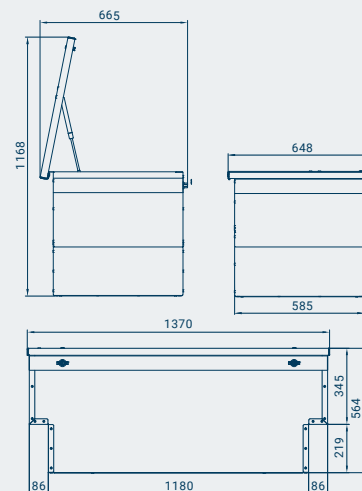

Maßangaben der Zeichnungen in mm

✓ Standardausstattung ↳ steht in Abhängigkeit zum übergeordneten Zubehör Preise pro Stk. ab Werk, exkl. USt.



LogiLine PickUp HardTop PHT-120 mit optionalem Zubehör



optionale Seitenklappe mit Seitenbox***



PickUp HardTop

Profitieren Sie von einem hochqualitativen Witterungsschutz und noch mehr Stauraum.

- ✓ Zugriff durch Heckklappe, mit Gasfedern für selbsttätige Öffnung
- ✓ langlebig und robust durch geschraubte Alu-Rahmenkonstruktion und Stahlblech-Wände
- ✓ mit PickUp Schwerlastauszug kombinierbar
- ✓ versperrbar, regen- und spritzwasserdicht
- ✓ zur Montage sind Kunststoffteile von Ford bzw. VW für die Bordwände erforderlich, kontaktieren Sie unser Customer Service für die Teilenummern

PickUp HardTop im Shop:



Technische Daten	PickUp HardTop
	PHT-120
passend für folgende Fahrzeugmodelle (Doppelkabine)**	VW Amarok / Ford Ranger (ab BJ 2023)
Beladeöffnung Heck (B x H in mm)	1.459 x 441
Eigengewicht (ohne optionales Zubehör)	64 kg
schräge Bauweise 14°	✓
geschraubte Rahmenkonstruktion aus Aluprofilen; eloxiert, mit umlaufender Dichtung	✓
Oberseite u. Wände aus verzinktem Stahlblech, Heckklappe aus Aluminium, pulverbesch. in RAL 9006 glänzend (Gütesiegel der GSB)	✓
Drehriegelverschluss mit Knebelgriff und Rundzylinder; staubdicht und geschützt gegen Strahlwasser nach IP65 (EN 60529)	2 x
extra Schutz vor Witterung durch Wasserleitbleche; halten das Innere auch bei geöffneten Klappen und Regen trocken	✓
Preis ohne optionales Zubehör	3.687,00 €
Langgutträger mit Laderolle und Dachträger; geprüfte Tragkraft 125 kg (B x H x T: 840 x 200 x 3.120 mm)	1.785,00 €
Auflagebügel inkl. Dachträger (Foto S. 47)	880,00 €
Seitenklappe fahrer- / beifahrerseitig; Aluminium (Beladeöffnung B x H: 1.363 x 345 mm)**	813,00 €
↳ Seitenbox; inkl. Antirutschmatte, Tragkraft 60 kg, Preis je Fahrzeugseite	708,00 €
↳ horizontaler Zwischenboden; inkl. Antirutschmatte, Tragkraft 30 kg	159,00 €
↳ Zurrset (auch für Gefahrgut); inkl. 1 Zurrschiene L = 1.402 mm, inkl. 1 Stk. Zurrgurt mit Klemmschloss, vormontiert	99,00 €
Zurrset für Gefahrgut (Details S. 41)	73,00 €
Werkzeughalter 3-fach; B x H x T: 424 x 120 x 30 mm (Foto S. 18)	83,00 €
Dosenhalter 4-fach; B x H x T: 346 x 100 x 94 mm, Ø 74 mm (Foto S. 18)	48,00 €
Kabelhalter; B x H x T: 88 x 90 x 79 mm (Foto S. 18)	52,00 €
Handwaschset (Details S. 33, Foto S. 27)	219,00 €
Montageservice	auf Anfrage

✓ Standardausstattung ↳ steht in Abhängigkeit zum übergeordneten Zubehör Preise pro Stk. ab Werk, excl. USt.

* Preis je Fahrzeugseite optional erhältliches Zubehör

** Preise für Doppelkabine bzw. Doublecab; alle anderen Fahrzeugtypen & -modelle auf Anfrage

*** optional erhältliches Zubehör



LogicLine PickUp System PS-200 mit optionalem Zubehör



PickUp System

Holen Sie das Maximum aus Ihrem Pick-up heraus.

- ✓ Zugriff durch Heckklappe u. Seitenklappen, mit Gasfedern für selbsttätige Öffnung
- ✓ langelig und robust durch geschraubte Alu-Rahmenkonstruktion und Stahlblech-Wände, Seitenklappen aus Aluminium
- ✓ inkl. durchgängiges Fach vorne (mit Fachteiler)
- ✓ inkl. durchgängige Seitenklappen
- ✓ regen- und spritzwasserdicht, diebstahlhemmend
- ✓ perfekt mit PickUp Schwerlastauszug kombinierbar
- ✓ Langgutträger* erhältlich
- ✓ zur Montage sind Kunststoffteile von Ford bzw. VW für die Bordwände erforderlich, kontaktieren Sie unser Customer Service für die Teilenummern

PickUp System im Shop:



Ladencontainer* für Kleinmaterial



PS-200 im geschlossenen Zustand



modular ausstattbar: Auszugslade* für noch besseren Zugriff und Überblick, Seitenbox* mit Zwischenboden*



Langgutträger für PS-200* mit Laderolle zur einfachen Beladung von Langgut



modernes hellgraues Design mit schwarzen Details; Wasserleitbleche sorgen sogar bei geöffneten Klappen für Trockenheit im Inneren



PS-200 mit Seitenbox* beifahrerseitig, Ladencontainer*, Dosenhalter*, Werkzeughalter*, Langgutträger*; kombiniert mit PickUp Schwerlastauszug (Details S. 43)

Technische Daten	PickUp System
	PS-200
passend für folgende Fahrzeugmodelle (Doppelkabine)**	VW Amarok / Ford Ranger (ab BJ 2023)
Beladeöffnung Heck (B x H in mm)	ca. 1.459 x 441
großes durchgängiges Fach (von Fahrer- zu Beifahrerseite) vorne (inkl. Fachteiler)	✓
Beladeöffnung des vorderen Fachs (B x H in mm)	ca. 524 x 345
Beladeöffnung hinter dem vorderen Fach (B x H in mm)	ca. 803 x 345
Eigengewicht (ohne optionales Zubehör)	92 kg
geprüfte max. Zuladung	200 kg
schräge Bauweise 14°	✓
durchgängige Seitenklappen beifahrer- und fahrerseitig	✓
geschraubte Rahmenkonstruktion aus Aluprofilen; eloxiert, mit umlaufender Dichtung	✓
Oberseite u. Wände aus verzinktem Stahlblech, Seitenklappen aus Alum., pulverbesch. in RAL 9006 glänzend (Gütesiegel der GSB)	✓
Drehriegelverschluss mit Knebelgriff und Rundzylinder; staubdicht und geschützt gegen Strahlwasser nach IP65 (EN 60529)	8 x
Wasserleitbleche; halten das Innere auch bei geöffneten Klappen und Regen trocken	✓
Preis ohne optionales Zubehör	5.932,00 €
Langgutträger mit Laderolle und Dachträger; geprüfte Tragkraft 125 kg (B x H x T: 840 x 200 x 3.120 mm)	1.785,00 €
Auflagebügel inkl. Dachträger	880,00 €
Seitenbox fahrer- oder beifahrerseitig; inkl. Antirutschmatte, Tragkraft 60 kg, nicht nachrüstbar, Preis je Fahrzeugseite	535,00 €
↳ horizontaler Zwischenboden für Seitenbox; inkl. Antirutschmatte, Tragkraft 30 kg	138,00 €
↳ Zurrset (auch für Gefahrgut); inkl. 1 Zurrschiene L = 814 mm, inkl. 1 Stk. Zurrgurt mit Klemmschloss, vormontiert	85,00 €
Ladencontainer; mit 3 selbstverriegelnden Laden, geprüfte Tragkraft pro Lade 60 kg (B x H x T: 520 x 391 x 486 mm)	802,00 €
Auszugslade; inkl. Antirutschmatte Gummi 3 mm, geprüfte Tragkraft 90 kg, 650 mm ausziehbar, beifahrerseitig montiert (B x H x T (Innenmaß): 465 x 142 x 670 mm)	469,00 €
Auszugslade für Gefahrgut; im Rahmen der Handwerkerregelung (Maße siehe Auszugslade), inkl. Fachteiler frei positionierbar, Antirutschmatte (Gummi 3 mm), 3 Stk. Zurrschienen, L = je 668 mm, 3 Stk. Zurrgurte mit Klemmschloss LC = 200 daN, Länge 0,2 + 1,3 m	653,00 €
Zurrset für Gefahrgut; inkl. 2 Stk. Zurrschienen L = je 200 mm, 1 Stk. Zurrgurt mit Klemmschloss LC = 200 daN, Länge 0,2 + 1,3 m	73,00 €
Werkzeughalter 3-fach; B x H x T: 424 x 120 x 30 mm (Foto S. 18)	83,00 €
Dosenhalter 4-fach; B x H x T: 346 x 100 x 94 mm, Ø 74 mm (Foto S. 18)	48,00 €
Kabelhalter; B x H x T: 88 x 90 x 79 mm (Foto S. 18)	52,00 €
Handwaschset; Kanister mit 5 l Füllvolumen inkl. Auslaufhahn u. Schlauch (0,5 m), Halter f. Kanister, Klemmschlossgurt, Halter / Abroller für Papierrolle, Papierrolle 56 m, Blattgr. 23 x 28 cm (Foto S. 27)	219,00 €
Montageservice	auf Anfrage

✓ Standardausstattung ↳ steht in Abhängigkeit zum übergeordneten Zubehör Preise pro Stk. ab Werk, excl. USt.



PS-200 mit Auflagebügel* und Dachträger* zum einfachen Transportieren von Langgut



PS-200 mit Auflagebügel* und Dachträger* zum einfachen Transportieren von Langgut, Detailsicht



modular ausstattbar: Auszugslade* für noch besseren Zugriff und Überblick, Seitenbox* mit Zwischenboden*

* optional erhältliches Zubehör

** Preise für Doppelkabine bzw. Doublecab; alle anderen Fahrzeugtypen & -modelle auf Anfrage

Gefahrgut sicher transportieren

Freistellung für Handwerksbetriebe

Für bestimmte Transporte von Gefahrgut gibt es gem. ADR 1.1.3.1. Erleichterungen, sogenannte **Freistellungsregelungen** von den umfangreichen Beförderungsvorschriften für gefährliche Güter. Diese Erleichterungen („**Handwerkerregelung**“) sind insbesondere für Unternehmen des Bau- und Bauneben-gewerbes oder des Straßendienstes, also für Handwerksbetriebe im weiteren Sinne, relevant.



PickUp System: Auszugslade für Gefahrgut, Details S. 47



Das Zubehör für den Gefahrguttransport finden Sie in den Zubehörtabellen der jeweiligen Transportboxen sowie auf S. 40-41

LogicLine Transportboxen mit dem entsprechenden Zubehör sind für Gefahrguttransporte im Rahmen der Handwerkerregelung optimal geeignet

Die Handwerkerregelung befreit:

- 1 von der Kennzeichnung von Fahrzeugen mit orangefarbenen Warntafeln
- 2 von der Notwendigkeit des Besizes eines Gefahrgutführerscheins (der Fahrzeugführer/Fahrer)
- 3 von der Notwendigkeit zur Be- und Entlüftung der Transportbox
- 4 vom Mitführen besonderer Beförderungspapiere oder eines Feuerlöschers

Wann kann die Handwerkerregelung grundsätzlich angewendet werden?

- ✓ bei Transporten von Gefahrgütern für eigene Zwecke, die vom Unternehmen **in Verbindung mit ihrer Haupttätigkeit** durchgeführt werden*
- ✓ bei Transporten, die **nicht der internen oder externen Versorgung** dienen (Beförderung von Treibstoff von der Tankstelle zur Baustelle)*
- ✓ **maximal 450 Liter** je Verpackungseinheit*
- ✓ maximale Höchstmenge nach der Kleinmengenregelung „**1.000-Punkte-Regel**“** (siehe unten)
- ✓ Behälter müssen für den zu transportierenden Stoff **zugelassen, dicht und verschlossen** sein; ein Freiwerden des Inhaltes muss verhindert werden; an der Außenseite der Verpackung dürfen keine gefährlichen Stoffe anhaften; die Behälter müssen gesichert sein, sodass sie ihre Position zueinander und zur Transporteinrichtung nicht verändern können (Ladungssicherung durch Formschluss oder Kraftschluss)



einfaches Be- und Entladen von Kanistern durch Auszugslade für Gefahrguttransport



Detailsicht der Auszugslade für Gefahrgut



Zurrset für Gefahrgut

Kleinmengenregelung („1.000-Punkte-Regel“) nach 1.1.3.6 ADR**

Gefahrgutbezeichnung	Stoff (UN-Nummer)	Beförderungskategorie	Höchstmenge	Faktor
Benzin	UN 1203	2	333 l	3
Diesel, Heizöl	UN 1202	3	1.000 l	1
Propan / Butan (verflüssigt)	UN 1965	2	333 kg	3
Acetylen (unter Druck gelöst)	UN 1001	2	333 kg	3
Sauerstoff (verdichtet)	UN 1072	3	1.000 l	1
Spraydosen (brennbar)	UN 1950	2	333 kg	3
Spraydosen (giftig)	UN 1950	1	20 kg	50
Gaskartuschen (brennbar)	UN 2037	2	333 kg	3

Werden Stoffe verschiedener Kategorien gemeinsam transportiert, so wird die Menge mit den oben angegebenen Faktoren multipliziert, wobei die Höchstmengen und die 1.000 Punkte nicht überschritten werden dürfen.

Beispielrechnung*:** Sie möchten einen Kanister mit 10 l Benzin und einen Kanister mit 20 l Diesel mitnehmen.

$10 \text{ l} \times 3 + 20 \text{ l} \times 1 = 50$. 50 ist bekanntlich kleiner als 1.000, was bedeutet, dass Sie gemäß der Handwerkerregelung transportieren dürfen!

* siehe 1.1.3.1 Freistellungen in Zusammenhang mit der Art der Beförderungsdurchführung, ADR
 ** siehe 1.1.3.6 Freistellungen in Zusammenhang mit Mengen, die je Beförderungseinheit befördert werden

*** Stand: September 2025; bitte greifen Sie stets auf die aktuell gültige ADR zu

Wir sind gerne für Sie da

Besuch mit Demo-Fahrzeug

Sie hatten bisher nicht die Gelegenheit, uns auf einer Messe zu besuchen und würden LogicLine gerne „live“ erleben? Oder möchten Sie sich erneut ein Bild von unseren Lösungen und Innovationen verschaffen? Wir kommen gerne zu Ihnen – kostenlos und unverbindlich!

Ihr Gebietsverkaufsleiter kommt mit unserem Demo-Fahrzeug direkt bei Ihnen vorbei und berät Sie vor Ort über die vielseitigen Lösungen und die bewährte LogicLine Qualität. Besuche führen wir in Österreich und Deutschland durch.

www.logicline.eu/demo



Am Telefon

Wir freuen uns auf Ihren Anruf von
Montag bis Donnerstag (07:00 bis 17:00 Uhr)
Freitag (07:00 bis 16:00 Uhr)

Tel: +43 5 0170



Auf Fachmessen

Das LogicLine Team ist auf zahlreichen Fachmessen in Deutschland, Österreich und der Schweiz vertreten. Aktuelle Messetermine finden Sie auf www.logicline.eu/messen



Im Online-Shop

Konfigurieren und bestellen Sie Ihr gewünschtes Produkt ganz einfach auf www.logicline.eu

Die neuesten Informationen rund um Ladungsicherung und Handwerk erhalten Sie außerdem auf www.logicline.eu/blog



Bei Ausschreibungen

Wir unterstützen Sie gerne bei der Formulierung von Ausschreibungstexten. Nähere Informationen finden Sie unter www.logicline.eu/ausschreibungstexte



Vor Ort

Vereinbaren Sie dafür gleich einen Termin – entweder per Telefon oder auf www.logicline.eu/demo



Bei der Montage

Unsere Montagevideos auf www.logicline.eu/montage-videos führen Schritt für Schritt durch die Montage.

Für komplexere Lösungen empfehlen wir unseren Montage-Service. Bei Interesse freuen wir uns auf Ihre Kontaktaufnahme.

Checkliste zur Ladungssicherung



Kennen Sie, Ihre Fahrer und Ihre Belader alle Vorschriften zur Sicherung von Ladegut auf Fahrzeugen? Setzen Sie, die Fahrer und Belader Ihrer Fahrzeuge die Methoden der Ladungssicherung (Formschluss, Kraftschluss, Kombination aus beiden) effizient ein?



Wissen Sie, mit welchen Konsequenzen Sie rechnen müssen, wenn bei der Kontrolle durch ein Exekutivorgan ein Mangel bei der Ladungssicherung festgestellt wird?



Verfügen Ihre Fahrzeuge über eine Ausstattung, die eine einfache und schnelle Ladungssicherung ermöglicht?



Weisen Ihre Lastenträger / Racks Angaben zur geprüften Tragkraft auf?



Kennen Sie die geprüfte max. Zuladung der Transportboxen, die Sie auf Ihren Pritschen / Pick-ups verwenden?



Sind die Transportlösungen, die Sie auf Ihren Fahrzeugen verwenden, TÜV-typengeprüft?



Wissen Sie, wie Sie Gefahrgut im Rahmen der Handwerkerregelung gesetzeskonform transportieren können?



Sind Sie sicher, dass alle Werkzeuge und Materialien auf Ihren Fahrzeugen im normalen Fahrbetrieb (dazu zählen auch Notbremsungen!) stets gegen Kippen, Verrutschen und Herabfallen gesichert sind?



Führen Sie stets ausreichend Ladungssicherungsmittel wie Zurrgurte, Ketten und Netze in geeigneten Transportboxen mit?



Transportboxen



Unterflurboxen



Lastenträger



Planenaufbauten



Pick-up-Lösungen



Zubehör & Ersatzteile

LogicLine Europe GmbH
Gewerbestraße 1 · A-7343 Neutal
Tel. +43 5 0170 · office@logicline.eu
www.logicline.eu

Hier geht es zum **Online-Shop**: QR-Code
scannen und Lösungen individuell und
nach Ihren Vorstellungen konfigurieren!

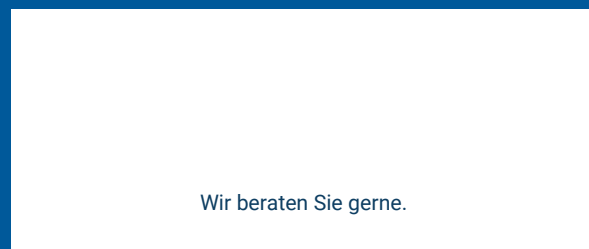
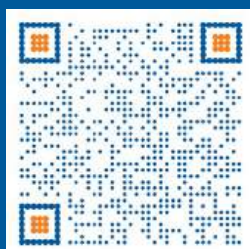

Besuchen Sie
uns auch auf



PremiumPartner
von Volkswagen Nutzfahrzeuge

Mercedes-Benz
VanPartner

